

# 超音波加湿器 (湿度センサー付)

## HC-UH501-WH

### 取扱説明書

本製品は家庭用です。不適切な取り扱いが事故につながりますので、初めて使用する際は必ずこの「取扱説明書」をお読みいただき、適切な取り扱いをお願いいたします。この取扱説明書は大切に保管してください。

**保証書付**

(裏表紙)

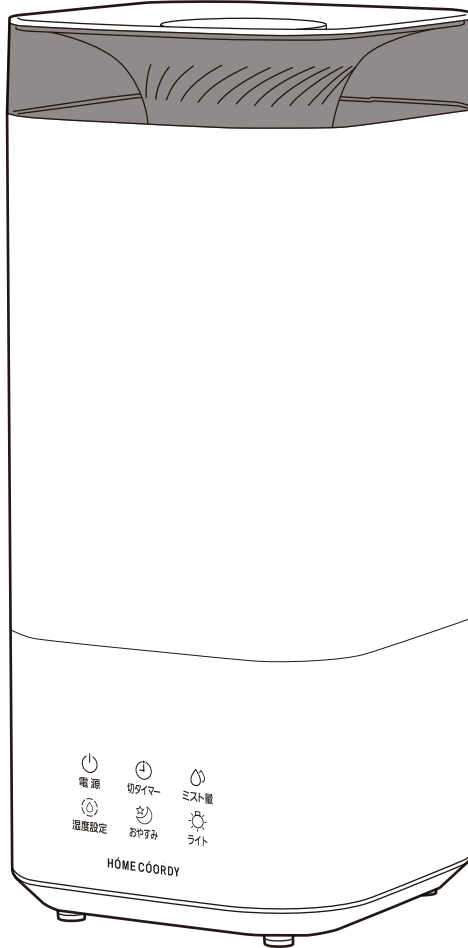

## もくじ



●安全上の注意	2～4	●保管方法	13
●設置について	5	●消耗部品	13
●各部の名称	6～7	●故障かなと思ったら	14
●準備	7～8	●仕様	15
●使い方	9～10	●アフターサービス	15
●アロマパッドの使い方	11	●保証書	16
●お手入れ方法	12		

# 安全上の注意 必ず守ってください。



ご使用前に次の「安全上の注意」をよくお読みの上、正しくお使いください。

※ここに示した注意事項は、製品を安全に正しくお使いいただき、人体への危害や物的損害を未然に防止するためのものです。

※注意事項は、危害や損害の大きさと切迫の程度を明示するために、誤った取り扱いをすると生じることが予想される内容を「危険」「警告」「注意」の3つに区分しています。いずれも安全に関する重要な内容ですので、必ず守ってください。

 <b>危険</b>	 <b>警告</b>	 <b>注意</b>
取り扱いを誤った場合、重傷を負ったり死亡する危険があります。	取り扱いを誤った場合、重傷を負ったり死亡する可能性があります。	取り扱いを誤った場合、傷害を負ったり物的損害が発生する可能性があります。

## 図記号の例







 △記号は、警告・注意を促す内容があることを告げるものです。 図の中には具体的な注意内容(上図の場合は感電注意)が描かれています。	 ⊘記号は、禁止の行為であることを告げるものです。 図の中には具体的な禁止内容(上図の場合は分解禁止)が描かれています。	 ●記号は、行為を強制したり指示したりする内容を告げるものです。 図の中には具体的な指示内容(上図の場合は電源プラグをコンセントから抜いてください)が描かれています。
--	---	--

○お読みになった後は、お使いになる方がいつでも見られるところに必ず保管してください。



## 危険

 禁止 吸排気口や穴などに、ピンや針金などの金属物や異物を入れない 感電・ケガ・故障の原因になります。	 分解禁止 分解・修理・改造をしない 火災・感電の原因になります。 修理はお買い上げの販売店または「トップバリュお客様サービス係」に相談してください。
--	--

## 警告

 禁止 電源コードをキズつけたり、無理に曲げたり引っ張ったり、ねじったり、たばねたり、重い物をのせたり、はさみ込んだり、加工したりしない 電源コードが破損し、火災・感電の原因になります。	 指示に従う 電源は交流100Vを使用し、コンセントや配線器具の定格を超える使い方をしない たこ足配線などで定格を超えると発熱による火災の原因になります。
 禁止 電源コードや電源プラグが傷んだり、コンセントの差し込みがゆるいときは使用しない 感電・ショート・発火の原因になります。	 指示に従う 電源プラグを抜くときは、コードを持たずに必ず電源プラグを持って引き抜く 感電やショートして発火の原因になります。
 禁止 電源プラグに金属やごみを付着させない 感電やショート、発煙・発火の原因になります。	 禁止 水のかかるところや、火気の近くでは使用しない 感電や漏電の原因になります。

# 警告

 <p><b>電源プラグは、根元まで確実に差し込む</b> 差し込みが不完全だと、漏電や発熱による火災の原因になります。傷んだ電源プラグや、ゆるんだコンセントは使用しないでください。</p> <p>根元まで差し込む</p>	 <p><b>使用時以外やお手入れの際は、電源プラグをコンセントから抜く</b> 電源コードを引っ張らないでください。 ケガややけど、絶縁劣化による感電・ショート・火災の原因になります。</p> <p>プラグを抜く</p>
 <p><b>コンセントや配線器具の定格を超える使い方や、交流 100V 以外での使用はしない</b> たこ足配線などで、定格を超えると、発熱による火災の原因になります。</p> <p>禁止</p>	 <p><b>電源プラグのホコリなどは定期的にとる</b> プラグにホコリなどがたまると、湿気などで絶縁不良となり火災の原因になります。電源プラグを抜き、乾いた布で拭いてください。</p> <p>ホコリを取る</p>
 <p><b>異常・故障時には、直ちに使用を中止して電源プラグを抜く</b> 異常のまま運転を続けると火災・感電の原因になります。運転を中止してお買い上げの販売店または「トップバリュお客さまサービス係」に相談してください。</p> <p>プラグを抜く</p> <p>【異常・故障例】</p> <ul style="list-style-type: none"> <li>●使用中、電源プラグやコード・本体が異常に熱くなる。</li> <li>●煙が出たり焦げくさいニオイがする。</li> <li>●電源コードを動かすと、通電しないときがある。</li> <li>●運転中ときどき電源が切れる。</li> <li>●触れるとピリピリと電気を感じる。</li> <li>●その他の異常や故障がある。</li> </ul>	 <p><b>水タンクと本体水槽の水は、毎日新しく入れ替える</b> カビや雑菌が繁殖して異臭がしたり、健康を害する原因になります。</p> <p>指示に従う</p> <hr/>  <p><b>電源コードを引っかかないように注意する</b> 使用中や使用後しばらくは、特に注意する。</p> <p>指示に従う</p>
 <p><b>ぬれた手で電源プラグの抜き差しをしない</b> 感電やケガをするおそれがあります。</p> <p>ぬれ手禁止</p>	 <p><b>●火気の近くでは使用しない</b> <b>●上に液体の入った容器を置かない</b> <b>●引火性のもの(灯油・ガソリン・シンナーなど)可燃性のもののそばで使用しない</b> <b>●油煙の舞う場所や近くで使用しない</b> 火災の原因になります。</p> <p>禁止</p>
 <p><b>油煙や金属粉じんを発生する場所で使用しない</b> 火災の原因になります。</p> <p>禁止</p>	 <p><b>本体を水に浸けたり、水をかけたり、丸洗いをしない</b> ショート・感電・火災の原因になります。</p> <p>水ぬれ禁止</p>
 <p><b>お手入れに薬品、塩素系、酸性タイプの洗剤を使用しない</b> 有毒ガスが発生し、健康を害する原因になります。</p> <p>禁止</p>	 <p><b>清掃用、整髪用、殺虫剤、潤滑油などのスプレーを吹きつけない</b> 変色・変質・破損の原因になります。</p> <p>禁止</p>

# ⚠ 注意



火気禁止

- 火気・暖房器具などに近づけない
- 可燃性のものや、火のついたたばこ・線香などを近づけない

火災の原因になります。



指示に従う

- 燃焼器具と一緒に使う場合は換気をする

一酸化炭素中毒の原因になります。  
※本品は、一酸化炭素などの有害物質を除去するものではありません。



禁止

- 子供など取り扱いに不慣れな人だけで使わせたり、幼児に触れさせない
- 乗ったり寄りかかったりしない
- 不安定な場所や、敷物の上では使用しない  
転倒によるケガや故障、火災の原因になります。
- 引きずって持ち運ばない  
床に傷がついたり破損の原因になります。



禁止

- 業務など家庭用以外で使用しない

本品は家庭用として設計されています。業務など家庭用以外で使用すると、火災などの原因になります。

- 室内の加湿用途以外で使用しない



禁止

- 本体に強い衝撃を与えない

故障・感電・火災の原因になります。

- 本体を傾けない

水タンクに水を入れたまま傾けると水がこぼれる原因になります。



指示に従う

- 移動するときは、本体を下から持つ

- 水タンクに水が入ったまま移動しない

水タンクに水が入っているときは、先に水タンクの水を捨ててください

傾いたときに水が漏れて周囲の水ぬれの原因になります。



指示に従う

- 長時間使わないときは、必ずタンク、本体の水を抜いておく

カビや雑菌が繁殖して、異臭や故障の原因になります。



プラグを抜く

- お手入れや点検、移動の際は、必ず電源プラグをコンセントから抜く

感電やけがの原因になります。



指示に従う

- 凍結のおそれがある場合は、必ずタンク、本体から水を抜く

破損、故障するおそれがあります。



指示に従う

- 水タンク・フタを正しく取り付ける
- 水タンクの取り付け・取りはずしは、必ず運転を停止し、コンセントを抜いて行う

水漏れや周囲の汚損、感電やけがの原因になります。



プラグを抜く

- 長期間使わないときは、必ず電源プラグをコンセントから抜く

絶縁低下により、火災・感電の原因になります。

## 設置について

本商品を適切な場所に設置してください。



- ミストが家具や壁、カーテン、電気製品などに直接当たらないところに設置してください。
- 設置の際は、カーテン・壁・家具などから、図に示す距離を離してください。
- 周囲に熱がこもる環境では使用しないでください。

家具や壁、カーテンなどの汚損の原因になります。

また、電気製品に結露したり水のミネラル分が付着したりすると、電気製品の故障の原因となります。吹出口は家具や壁、カーテン、電気製品などの方向へ向けないでください。

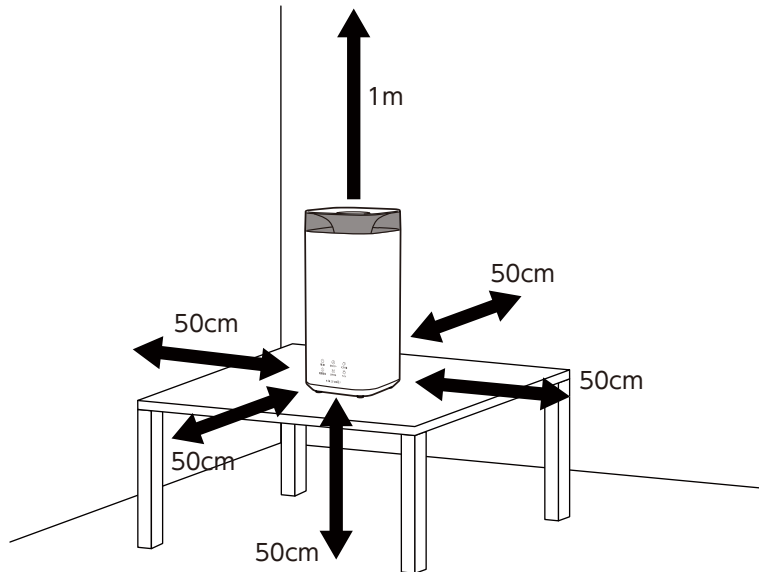

- 運転時は、吹出口をふさがないようにしてください。
- 必ず水平で安定した平らな台の上に設置してください。
- 湿度の高いところ(85%以上)では使用しないでください。  
室内をぬらしたり、故障の原因になります。
- 床ぬれのおそれがあるので、必ず台の上に設置してください。
- カーペットやふとんの上などに設置しないでください。  
転倒して周囲を汚したり、また吸気口がふさがれてミストが出にくくなることがあります。
- 不安定な台や高いところ、暖房機やホットカーペットなどの電気製品の上に設置しないでください。  
転倒して水がこぼれたり、落下してケガをしたり、火災や電気製品の故障の原因になります。
- 同じ場所で長時間使用する場合は、本商品下部や周囲の壁などの汚れに注意してください。
- 室温は5℃～35℃で使用してください。  
室温が低いと結露がおこりやすくなります。
- 直射日光のあたる場所や、暖房器具の近くに設置しないでください。  
変形・変色したり、誤作動することがあります。
- スピーカーやIH調理器など、磁気の出る機器の近くで使用しないでください。  
正常に動作しないことがあります。
- 近くに携帯電話やパソコンなどを置かないでください。  
ミストが直接かかると故障するおそれがあります。

# 各部の名称

## ■フタ

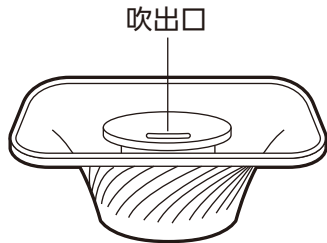

## ■水タンク

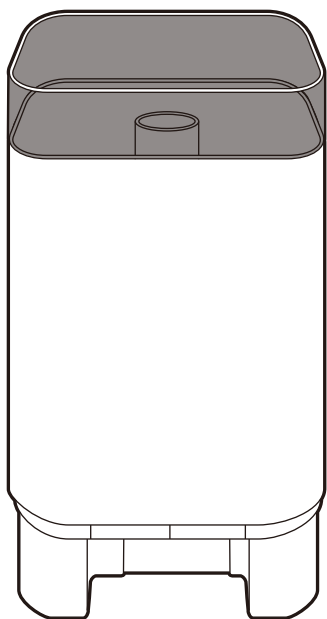

## タンク内部

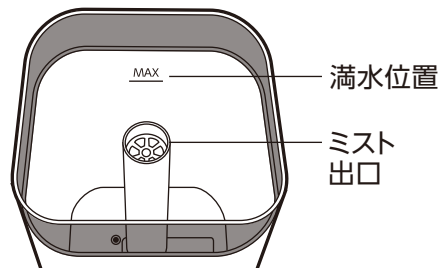

## タンク底部

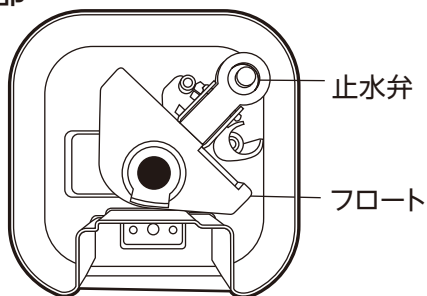

## ■本体

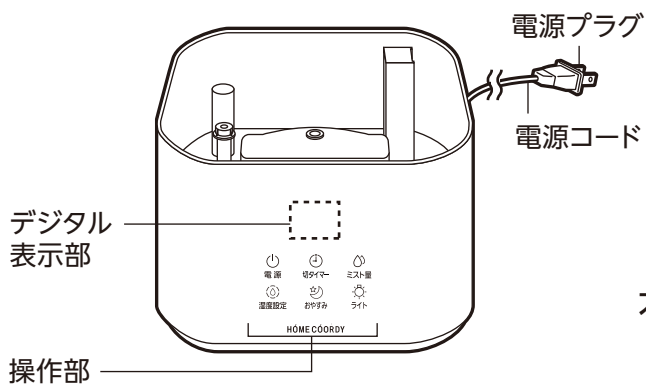

## 本体内部

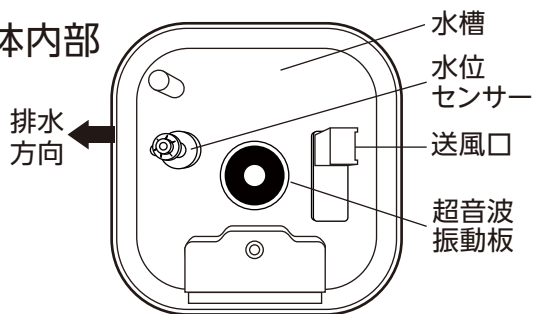

## 本体底部

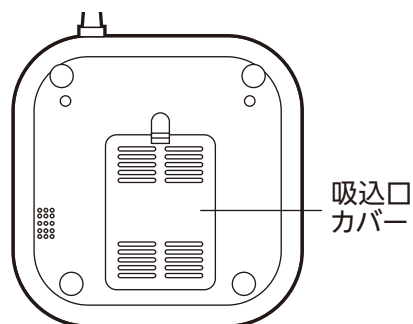

## ■付属品

フィルターユニット

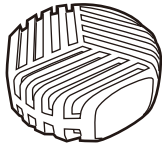

アロマパッド  
(予備用2枚)

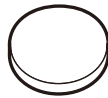

吸込口フィルター  
(予備用2枚)

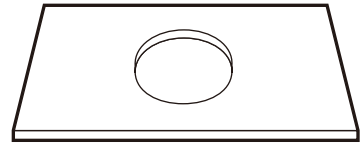

## ■操作パネル

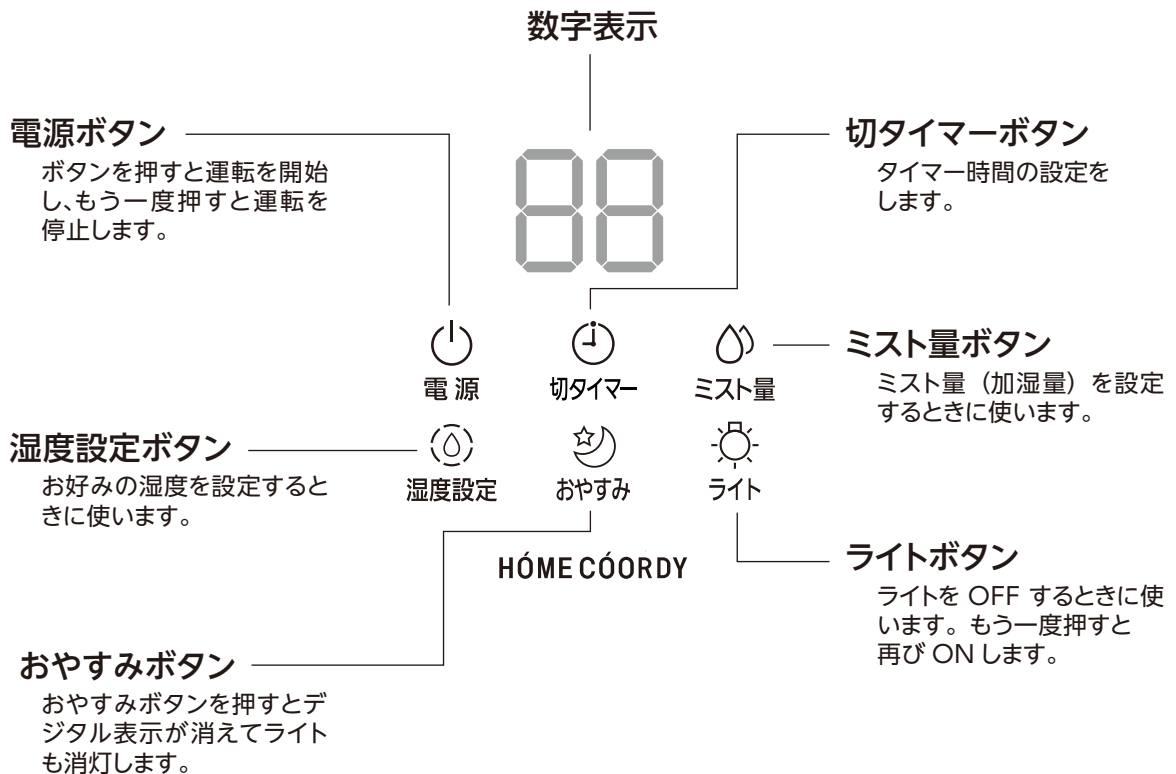

## 準備

### 1. 電源を切り、コードを抜く

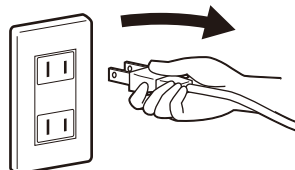

## 2. 水タンクに水道水を入れる

本体に水がたまっていない場合は、800mL以上の水を入れてください。少ないとP1表示(給水表示)がされてミストがでません。

### 【水タンクを本体からはずさない場合】

- ①フタを水タンクからはずす。
- ②コップなどの容器でミスト出口以外の部分から水を入れてください。

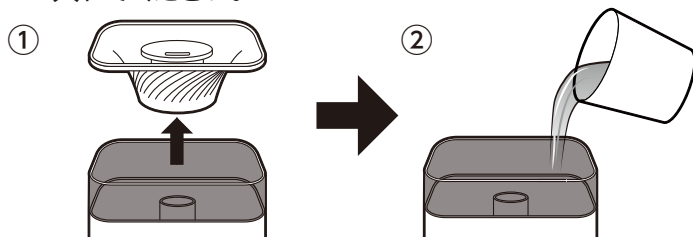

満水位置 (MAX) よりも  
多く水を入れしないでください。

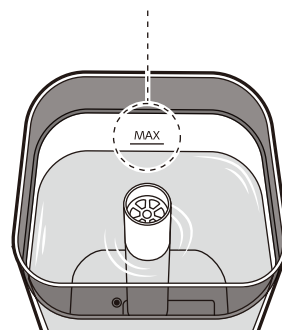

### 【水タンクを本体から取りはずす場合】

- ①水タンクを本体からはずし、フタを水タンクからはずす。
- ②水道の蛇口から直接水を入れてください。

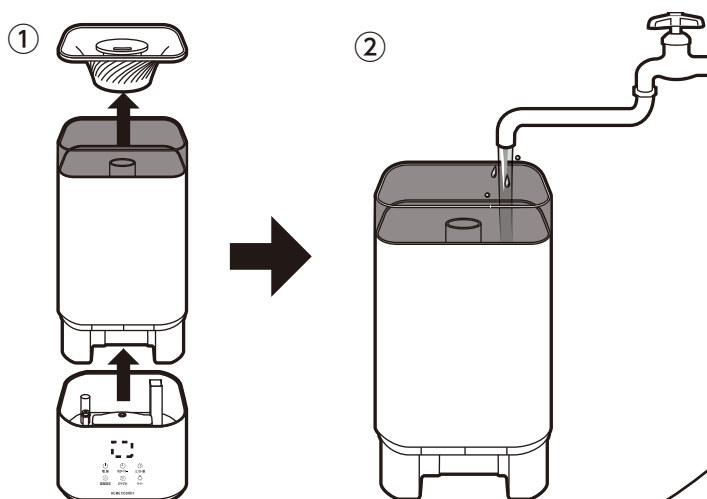

水タンクを持ち上げる際に  
タンク底部の止水弁や  
フロートは触らないよう注意  
してください。  
触ると、タンク内の水が出る  
場合があります。

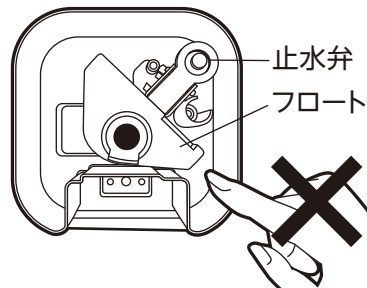

## 4. 水タンクにフィルターユニットを入れる

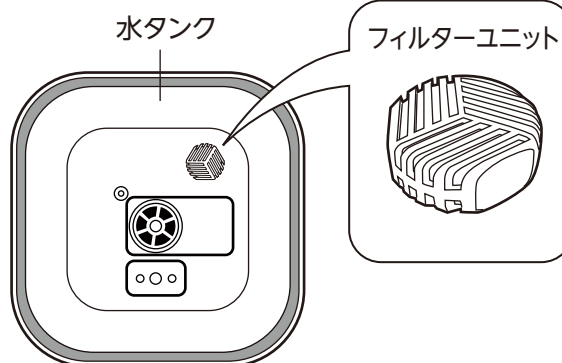

## 5. 水タンクにフタを取り付ける

### ⚠ 注意

●必ず水道水を使用してください。浄水器の水、アルカリイオン水、ミネラルウォーター、井戸水、汚れた水などは使用しないでください。●温水(40℃以上)や氷水、化学薬品、芳香剤などの香料やアロマオイルなどの精油、洗剤などは入れないでください。カビや雑菌が繁殖しやすくなったり、変形・変色・ひび割れなどをおこして水漏れや故障の原因になります。●本体に直接水を入れしないでください。●ミスト出口には水を入れしないでください。



# 使い方

## 1. 電源プラグをコンセントに差し込む

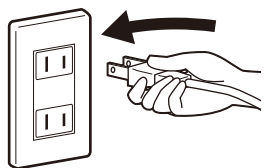

コンセントに差し込むと88が表示されすぐに消えます。(差し込んだだけでは電源が入っていないのでミストは出ません)

## 2. 電源ボタンを押す

タンクをはずした状態で電源ボタンを押さないでください。水が飛び散る場合があります。水タンクの水を本体の水槽に吐出させる間はデジタル表示部が「—」で点滅します。本体の水槽水量が500mL以下の場合にはミストが出るまでに時間がかかる場合があります。

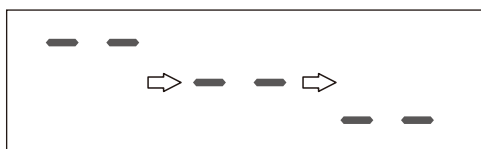

加湿が開始されたら室内の湿度をデジタル表示します。

56

※湿度 56%RH の場合

## 3. 吹出し方向を調節します

吹出口を 360 度回転させて方向を調整することができます。

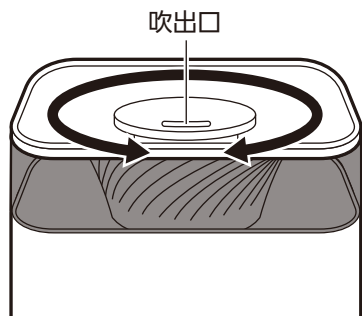

## 4. ミスト量ボタンを押して加湿量を調整します



最初はミスト量は03(強)で運転されます。押すたびに運転が切り替わりますのでお好みで調整してください。

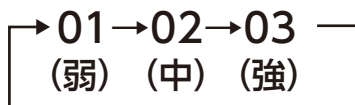

ミスト量設定中に湿度設定ボタンを押すと、設定が解除されます。

### ■水タンクの水がなくなると

水タンクの水がなくなると、デジタル表示部に P1 が 10 回点滅し、運転を停止します。続けて使用する場合は、電源を切ってから給水してください。

※水タンクをはずす場合は水滴が落ちる場合がありますので、タオルなどを添えて水滴が落ちないようにしてください。

### ■使用後は

電源ボタンを押して電源を切り、電源コードを抜いてから水タンクや本体水槽部に残った水を捨ててください。

タンクの水がなくなっても、本体に水が残っていますので必ず本体の水も捨ててください。

お手入れ方法 (P12) を参照し、お手入れをしてください。

## ■切タイマーの使い方

運転中に切タイマーボタンを押すと切タイマーが設定できます。



ボタンを押すごとに、下図のように切タイマーの設定時間が切り替わります。

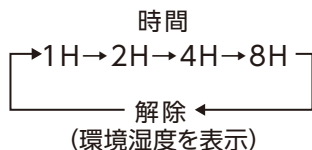

設定時間が経過すると運転を自動的に停止します。タイマー設定後、しばらくすると湿度表示に戻ります。設定時以外タイマーの時間は表示されません。

## ■湿度設定の使い方

運転中にボタンを押すと湿度設定モードになります。



ボタンを押すごとに、下図のように設定湿度が切り替わります。

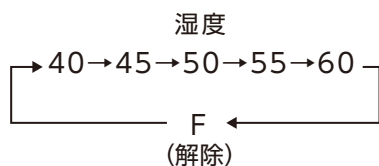

設定湿度になると加湿が中断されます。設定湿度以下になると再び運転を再開します。湿度設定中にミスト量ボタンを押すと、湿度設定が解除されます。

## ■おやすみモードの使い方

おやすみボタンを押すと、デジタル表示が消えて LED ライトも消灯します。



再びおやすみボタンを押すとおやすみモードが解除されます。

## ■ライトの使い方

電源を入れると、青色LEDが点灯し水タンク上部の透明窓が光ります。消したい場合は、ライトボタンを押してください。再びLEDを点灯したい場合は、もう一度ライトボタンを押してください。



LEDの明るさは、夜間などの暗い室内に合わせていますので、昼間や明るい室内では目立たなくなります。

# アロマパッドの使い方

1. 電源コードを抜いた状態で  
本体底部の吸込口カバーを取りはずす

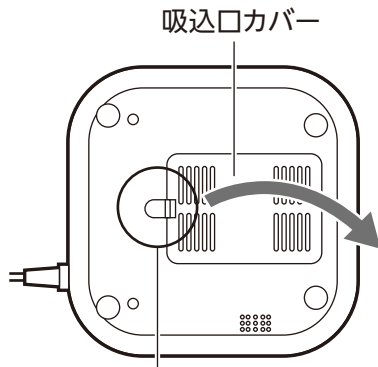

このつまみを右へ押し、手前に引いてはずしてください。

2. アロマパッドに市販のアロマオイルを1～2  
滴しみこませる

アロマオイルは市販のものをお買い求めください。使用する際は、アロマオイルの取扱説明書をよく読んで使用してください。

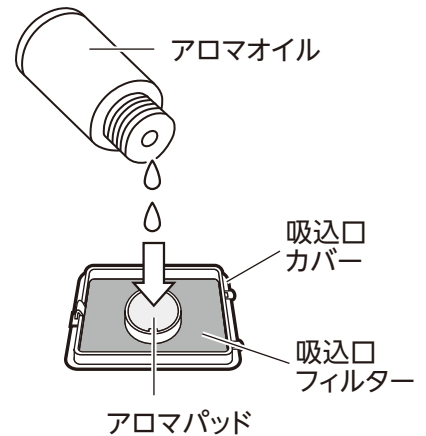

3. 吸込口カバーを本体に取り付ける

4. 運転を開始する

## ⚠ 注意

- 本機能はディフューザーではなく簡易的な機能です。
- アロマオイルを水タンク、水槽部に入れないでください。万一入ってしまったら、ただちに洗浄してください。変色や異臭、故障の原因になります。
- アロマオイルを入れすぎないようにしてください。
- アロマオイルを吸込口フィルターにしみこませないでください。
- 使用中に異臭がしたり、気分が悪くなった場合は使用を中止してお手入れを行ってください。

# お手入れ方法



## 警告

- お手入れの際は、必ず電源プラグをコンセントから抜いてから行ってください。
- ぬれた手で電源プラグを抜き差ししないでください
- 本体の丸洗いはしないでください。



## 注意

- ベンジン、シンナー、みがき粉、研磨剤入り洗剤、漂白剤、ナイロンや金属製のたわしは使わないでください。
- 食器洗浄乾燥機や食器乾燥機は使わないでください。部品の変形や故障の原因になります。

### ■本体（1週間に1回）

#### 1. 水槽に残っている水を捨てる

水を捨てるときは電源コードや操作部などに水がかからないように矢印の方向から捨ててください。

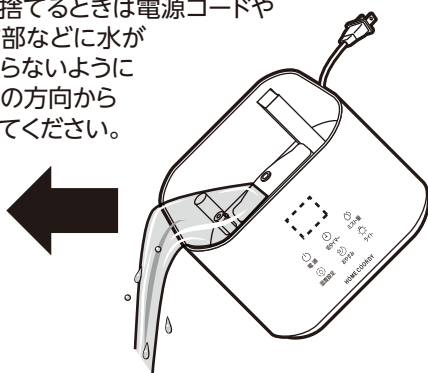

#### 2. 内部を水洗いする

超音波振動板

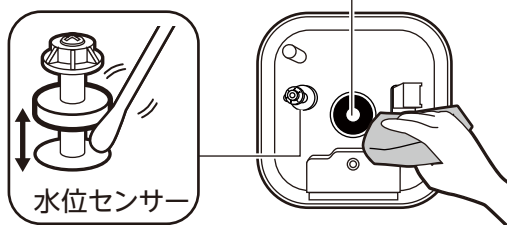

外側に水がかからないようにして、やわらかい布やスポンジなどで洗ってください。水位センサーや超音波振動板は、綿棒などでキズがつかないように掃除してください。



禁止

絶対に丸洗いなどはしないでください。  
感電や故障の原因となります。

#### 3. やわらかい布で拭き取る

### ■水タンク（1週間に1回）

#### 1. タンク内に残っている水を捨てる

タンクをはずすときはできるだけ水が少ない状態でしっかり持ってはずしてください。

#### 2. 水洗いする

底部の止水弁やフロート部は流水ですすぎ洗いをしてください。

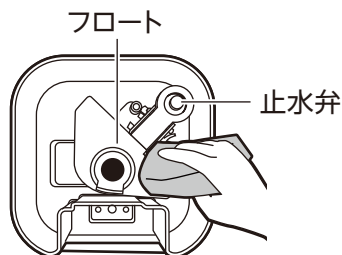

#### 3. やわらかい布で拭き取る

### ■フィルターユニット（2週間に1回）

流水で1分程度すすぎ洗いをしてください。

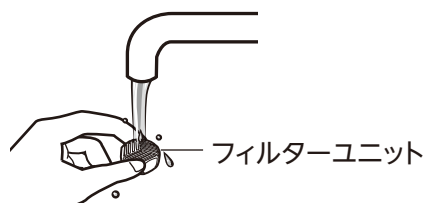

洗った後は、よく水を切って自然乾燥させてください。

### ■吸込口フィルター、アロマパッド（2週間に1回）

吸込口カバーを本体からはずし、吸込口フィルター、アロマパッドを取り出して、中性洗剤で洗ってください。



吸込口カバーのはずし方はアロマパッドの使い方 (P11) を参照してください。

## 保管方法

お手入れをしたあと、水をよく拭き取り、水タンクや本体、吸込口フィルターを十分に自然乾燥させてください。水タンクや本体内に残り水がないことを確認してください。水分が残っていると雑菌やカビが繁殖して異臭や故障の原因になります。本体を組み立ててポリ袋などで包みもとの梱包箱に入れて湿気の少ないところで保管してください。

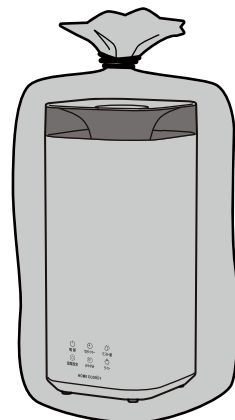

## 消耗部品

消耗部品(別売り)についてはお買い上げの販売店でお買い求めください。

HC-UH501F  
フィルターユニット

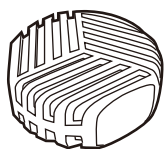

HC-UH501A  
アロマパッド

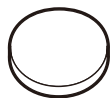

HC-UH501S  
吸込口フィルター

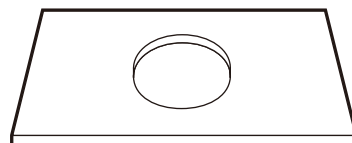

# 故障かなと思ったら

本体のボタンを押しても作動しない	電源プラグが抜けている 電源ブレーカーが入っていない	電源コードをコンセントに差し込んでください。 安全を確認のうえ、電源ブレーカーを入れてください。
ミストの出が悪い ミストが出ない	電源が入っていない 吸込口フィルターが目詰まりしている 毛足の長い絨毯の上に置いている 超音波振動板が汚れている 水タンクの水がなくなっている 湿度設定機能で設定した湿度に達している	電源を入れてください。 吸込口フィルターをお手入れしてください。 水平な台の上に置いてください。 超音波振動板をお手入れしてください。 水タンクに水を入れてください。 湿度が下がると再びミストが出ます。ミストを出したい場合は湿度設定機能を解除してください。
周囲がぬれる	室温が低い 加湿し過ぎている 床の上で使用している	室温が低いと床や周囲がぬれやすくなります。暖房などと併用して室温を上げて使用してください。 ミスト量を調節してください。 床の上で使用すると、床ぬれが起きやすくなります。水平で安定した台の上で使用してください。
部屋の湿度が上がらない	部屋が広すぎる 換気をしている 窓やドアが開いている	本製品の部屋の目安は 13 m <sup>3</sup> (洋室 7.5 畳) 以下です。それ以下の部屋で使用してください。 換気をすると湿度が上がりにくなります。換気量を調整してください。 窓やドアを閉めて使用してください。
においがする	本体の水槽部や水タンク内部が汚れている 水道水以外を使用している 水タンク内の水が古くなっている フィルターユニットが古くなっている	本体や水タンクをお手入れしてください。 本体と水タンクの水を捨て、お手入れをしてください。 本体と水タンクの水を捨て、お手入れをしてください。 フィルターユニットは 1 年を目安に交換してください。
デジタル表示が点灯しない	おやすみモードで使用している	おやすみモードを解除してください。
デジタル表示部に P1 の表示がつく	水が少なすぎる 水がなくなっている 水位センサーが沈んでいる 水タンクが正しくセットされていない	本体に水が溜まっていない場合は800ml以上給水してください。 水タンクに水を入れてください。 水位センサーと本体の間を綿棒などでお手入れしてください。 水タンクが正しくセットされないと、本体水槽部に水が供給されません。正しくセットしてください。
水槽部に白いものが付着している	水道水に含まれるミネラル分がついている	お手入れをしてください。
水タンクにひびがある	水タンクにアロマオイルを入れている	水タンクにアロマオイルなどを入れるとひびが発生し水漏れを引き起こします。水タンクの交換が必要です。使用を中止しお客様サービス係へ連絡してください。
異常音がる	本体から異音がる	使用を停止し、お客様サービス係へ連絡してください。
振動する	設置場所が悪い	不安定な場所に設置すると本体が振動したり異音がる場合があります。水平で安定した場所に設置してください。
においが取れない	部屋のにおいが取れない	本製品は脱臭・消臭機能はありません
樹脂などのにおいがする	使い始めのにおい	使用初期は樹脂臭がする場合がありますが、使用とともににおいは少なくなります。
使用中に電源が切れた	切タイマーを使用している	再び電源を入れてください。タイマーが解除された状態で運転します。
水があふれた	ミスト出口から水を入れた	ミスト出口から水が入ると本体に水が直接侵入するため本体水槽の水があふれる場合があります。注水時にはミスト出口に水が入らないようにしてください。
アロマオイルの香りがしない	塩素の強い水を使用している	アロマパッドはディフューザーではなく簡易的な機能のため、アロマオイルの種類によって香りにくい場合があります。ミスト量を減らすと改善する場合があります。

# 仕様

品番	HC-UH501-WH
種類	加湿器
定格電圧	AC100V
加湿方式	超音波式
定格周波数	50/60Hz
定格消費電力	30W
加湿量	270ml/h (強運転時)
連続加湿時間	約 17 時間 (強運転時)
水タンク容量	4.6L
適用床面積 (目安)	プレハブ洋室：約 7.5 畳 木造和室：約 4.5 畳
製品寸法	幅 170×奥行 170×高さ 385mm
製品質量	1.6kg
電源コード長さ	1.5m

※商品の仕様は予告なく変更する場合があります。

※適用床面積は強運転時の目安です。

## アフターサービス (必ずお読みください)

### 1. 保証書の内容のご確認と保管について。

この商品には保証書がついています。保証書はお買い上げの販売店にて販売店名・お買い上げ日などの記入をご確認の上、内容をよくお読みになり大切に保管してください。

### 2. 保証期間はお買い上げの日から1年間です。

保証期間中でも有料になることがありますので、保証書をよくお読みください。

### 3. 保証期間後に修理を依頼されるときは・・・

お買い上げの販売店にご相談ください。修理すれば使用できる製品については、ご要望により有料で修理いたします。

### 4. 補修用性能部品の保有期間は製造打ち切り後 6 年間です。

補修用性能部品とは、その製品の機能を維持するために必要な部品です。

### 5. 修理依頼、消耗品のご購入は、お買い上げの販売店、または「トップバリュお客さまサービス係」にご相談ください。修理品は、持ち込み修理となります。

### 6. ご使用中に普段と変わった状態になりましたら、ただちにご使用を中止して、点検・修理をお買い上げの販売店、または「トップバリュお客さまサービス係」にご相談ください。

### 7. アフターサービスについてわからないことは・・・

アフターサービスについてご不明な場合は、本書に記載の「トップバリュお客さまサービス係」にお問い合わせください。

商品の譲渡・リサイクル品については、保証適用を受けられない場合があります。ご注意ください。



# 超音波加湿器(加湿器湿度センサー付)保証書 持込修理

品番	HC-UH501-WH		
お買い上げ日	年 月 日	保証期間	本体 1年
お客さま ご住所 ご芳名	様 電話 ( )		—
販売店 住所 店名	電話 ( )		—

※印欄に記入のない場合は無効になりますので必ずご確認ください。

本書は、本書記載内容で無料修理を行うことをお約束するものです。お買い上げの日から上記期間中に故障が発生した場合は本書をご提示のうえ、お買い上げの販売店に修理をご依頼ください。

## 《無料修理規定》

- 取扱説明書、本体貼付ラベル等の注意書に従った正常な使用状態で故障した場合には、お買い上げの販売店で無料修理いたします。
- 保証期間内に故障して無料修理を受ける場合には、商品と本書をご持参・ご提示のうえ、お買い上げの販売店にご依頼ください。
- ご転居の場合は事前にお買い上げの販売店にご相談ください。
- ご贈答品等で本保証書に記入してある販売店に修理をご依頼できない場合には、下記のトップバリュお客さまサービス係にご相談ください。
- 保証期間内でも次の場合には有料修理になります。
  - (イ) 使用上の誤り及び不当な修理や改造による故障及び損傷。
  - (ロ) 落下等による故障及び損傷。
  - (ハ) 火災、地震、水害、落雷、その他の天災地変、公害や異常電圧による故障及び損傷。
  - (ニ) 一般家庭用以外（例えば、業務用の長時間使用、車両、船舶への搭載）に使用された場合の故障及び損傷。
  - (ホ) 本書の提示がない場合。
  - (ヘ) 本書にお買い上げ年月日、お客さま名、販売店名の記入のない場合、あるいは字句を書き替えられた場合。
- 本書は日本国内においてのみ有効です。This warranty is valid only in Japan.
- 本書再発行はいたしませんので紛失しないよう大切に保存してください。

## 修理メモ

※この保証書は本書に表示した期間、条件のもとにおいて無料修理をお約束するものです。したがってこの保証書によってお客さまの法律上の権利を制限するものではありませんので、保証期間経過後の修理等についてご不明の場合は、お買い上げの販売店または下記のトップバリュお客さまサービス係にご相談ください。

※保証期間経過後の修理、補修用性能部品の保有期間について詳しくは「アフターサービス」をご覧ください。

## 愛情点検

### ●長年ご使用の「超音波加湿器」の点検を！



このような症状はありませんか？

- 電源コード・プラグが異常に熱い。
- コードを動かすと通電したり、しななかったりする。
- 異常な音や焦くさいニオイがする。
- その他異常や故障がある。

ご使用中 止

事故の防止のため、電源プラグを抜き、必ずお買い上げの販売店に点検（有料）を相談してください。

## ●中国製

### 販売者 イオン株式会社

〒261-8515 千葉県千葉市美浜区中瀬1-5-1

●トップバリュお客さまサービス係

TEL.0120-30-1580(10~17時:日曜日は除く)