

# IH 炊飯器 5.5 合 (音声ガイド付き)

## HC-RJ101-WH

### 取扱説明書

本商品は家庭用です。不適切な取り扱いが事故につながりますので、初めて使用する際は必ずこの「取扱説明書」をよく読み、適切な取り扱いをお願いします。この取扱説明書は大切に保管してください。

**保証書付**

(裏表紙)



※取扱説明書中のイラストは実際の商品と異なる場合があります。

## もくじ

●安全上の注意	2～4	●予約のしかた	14
●使用上の注意	5	●保温について	15
●設置について	6	●メニューガイド	16～19
●保管について	6	●お手入れについて	20～21
●廃棄について	6	●うまく炊けない・おいしくないと思ったら	22
●各部の名称	7～9	●故障かなと思ったら	23～24
●メニューについて	10	●エラー表示について	25
●内なべの水位線について	10	●仕様	26
●音声ガイド機能とブザー報知について	11	●アフターサービス	27
●時刻の合わせ方	11	●保証書	28
●使い方の基本	12～13		

# 安全上の注意 必ず守ってください。



ご使用前に次の「安全上の注意」をよくお読みの上、正しくお使いください。

※ここに示した注意事項は、製品を安全に正しくお使いいただき、人体への危害や物的損害を未然に防止するためのものです。

※注意事項は、危害や損害の大きさと切迫の程度を明示するために、誤った取り扱いをすると生じることが予想される内容を「危険」「警告」「注意」の3つに区分しています。いずれも安全に関する重要な内容ですので、必ず守ってください。



⚠ 危険	⚠ 警告	⚠ 注意
取り扱いを誤った場合、重傷を負ったり死亡する危険があります。	取り扱いを誤った場合、重傷を負ったり死亡する可能性があります。	取り扱いを誤った場合、傷害を負ったり物的損害が発生する可能性があります。

## 図記号の例







 <p>△記号は、警告・注意を促す内容があることを告げるものです。 図の中には具体的な注意内容(上図の場合は感電注意)が描かれています。</p>	 <p>⊘記号は、禁止の行為であることを告げるものです。 図の中には具体的な禁止内容(上図の場合は分解禁止)が描かれています。</p>	 <p>●記号は、行為を強制したり指示したりする内容を告げるものです。 図の中には具体的な指示内容(上図の場合は電源プラグをコンセントから抜いてください)が描かれています。</p>
---	--	---

○お読みになった後は、お使いになる方がいつでも見られるところに必ず保管してください。



## ⚠ 危険

 <p>蒸気口や開口部などにピンや針金などの金属物や異物を入れない 感電・ケガ・故障の原因になります。</p>	 <p>分解・改造・修理をしない 火災・感電の原因になります。 修理はお買い上げの販売店、または「トップパリュお客様サービス係」に相談してください。</p>
---	---

## ⚠ 警告

 <p>電源コードを傷つけたり、無理に曲げたり、引っ張ったり、ねじったり、たばねたり、重い物をのせたり、はさみ込んだり、加工したりしない 電源コードが破損し、火災・感電の原因になります。</p>	 <p>電源は交流100Vを単独で使用し、コンセントや配線器具の定格を超える使い方をしない 交流 100V 15A 以上 たこ足配線などで定格を超えると発熱による火災の原因になります。</p>
 <p>電源コードや電源プラグが傷んだり、コンセントの差し込みがゆるいときは使用しない 感電やショート、発煙・発火の原因になります</p>	 <p>電源プラグを抜くときは、コードを持たずに必ず電源プラグを持って引き抜く 感電やショートして発火の原因になります。</p>
 <p>電源プラグに金属やごみを付着させない 感電や異常動作して、ケガをするおそれがあります。</p>	 <p>台所の流し台など水のかかるところや、湿気やホコリの多い場所、また、火気の近くでは使用しない 感電や漏電の原因になります。</p>

# 警告

 <p><b>異常・故障時には、ただちに使用を中止して電源プラグを抜く</b></p> <p>プラグを抜く</p> <p>異常のまま運転を続けると火災・感電の原因になります。運転を停止してお買い上げの販売店または「トップバリュお客様サービス係」に相談してください。</p> <p>【異常・故障例】</p> <ul style="list-style-type: none"> <li>●使用中、電源プラグやコード・本体が異常に熱くなる。</li> <li>●煙が出たり焦げくさいニオイがする。</li> <li>●本体や内なべが変形している。</li> <li>●本体の一部が割れたり、ゆるみ・ガタツキがある。</li> </ul>	 <p><b>蒸気口に顔や手を近づけない</b></p> <p>やけどのおそれがあります。特に乳幼児に触らせないようにしてください。</p> <p>接触禁止</p>
 <p><b>子供だけで使用したり、幼児の手の届くところで使用しない。</b></p> <p>禁止</p> <p>感電やケガ、やけどのおそれがあります。</p>	 <p><b>本体を水に浸けたり、水をかけたりしない</b></p> <p>ショート・感電の原因になります。</p> <p>水ぬれ禁止</p>
 <p><b>不安定な場所や、熱に弱いテーブルなどで使用しない</b></p> <p>禁止</p> <p>じゅうたん・畳・ビニールシート・樹脂などの上でも使用しないでください。熱で変形・変色や火災の原因になります。</p>	 <p><b>調理中は絶対にふたを開けたり移動しない</b></p> <p>やけどのおそれがあります。</p> <p>禁止</p>
 <p><b>壁や家具の近くなど周囲に熱がこもる環境で使用しない</b></p> <p>禁止</p> <p>熱や蒸気で変形・変色、火災の原因になります。壁や家具から 30cm 以上離してください。キッチン用収納などで使用するときには蒸気がこもらないように注意してください。</p>	 <p><b>専用の内なべ以外は使用しない</b></p> <p>過熱や異常動作の原因となります。</p> <p>禁止</p>
 <p><b>お手入れは本体が冷めてから行う</b></p> <p>やけどのおそれがあります。</p>	 <p><b>本体を持ち運ぶときにフックボタンに触れない</b></p> <p>ふたが開き、ケガをするおそれがあります。</p> <p>接触禁止</p>
 <p><b>ふたを開けるときは、蒸気や熱い水滴に注意する</b></p> <p>やけどのおそれがあります。</p>	 <p><b>使用時以外やお手入れの際は、電源プラグをコンセントから抜く</b></p> <p>プラグを抜く</p> <p>感電やケガをするおそれがあります。</p>
 <p><b>業務など家庭用以外で使用しない</b></p> <p>禁止</p> <p>本商品は家庭用として設計されています。業務など家庭用以外に使用すると、火災などの原因になります。</p>	 <p><b>●付属の電源コード以外は使わない</b></p> <p><b>●付属の電源コードを他の機器に使用しない</b></p> <p>禁止</p> <p>火災の原因になります。</p>
 <p><b>炊飯中は必ずハンドルを後ろに倒す</b></p> <p>蒸気でハンドルが熱くなります。</p>	

# ⚠ 注意

 <p><b>コンセントや配線器具の定格を超える使い方や、交流100V以外での使用はしない</b> 禁止 たこ足配線などで、定格を超えると、発熱による火災の原因になります。</p>	 <p><b>電源プラグは、根元まで確実に差し込む</b> 差し込みが不完全だと、漏電や発熱による火災の原因になります。傷んだ電源プラグや、ゆるんだコンセントは使用しないでください。 根元まで差し込む</p>
 <p><b>電源プラグのホコリなどは定期的にとる</b> ホコリを取る プラグにホコリなどがたまると、湿気などで絶縁不良となり火災の原因になります。電源プラグを抜き、乾いた布で拭いてください。</p>	 <p><b>調理以外の目的で使用しない</b> 禁止 故障の原因になります。</p>
 <p><b>センサー（本体の内底部）に衝撃を与えない</b> 禁止 損傷した場合そのまま使うと、過熱や異常動作、感電の原因になります。</p>	 <p><b>不安定な場所や、熱に弱い敷物の上では使用しない</b> 禁止 転倒によるやけどやケガ、火災の原因になります。</p>
 <p><b>内なべ単体を他の熱源にかけない</b> 禁止 故障や変形の原因になります。</p>	 <p><b>移動時はハンドルを持って移動する</b> ハンドル以外を持って移動すると、本体を落としやすくなりやけど・ケガ、故障の原因になります。</p>
 <p><b>天ぷらなど、揚げ物調理に使用しない</b> 禁止 過熱により、発火するおそれがあります。</p>	 <p><b>使用中や使用直後は、高温部にふれない</b> 禁止 やけどの原因になります。</p>
 <p><b>ふきんやタオルなどで本体を覆った状態で使用しない</b> 禁止 変形・故障の原因になります。</p>	 <p><b>操作パネルのボタンや液晶表示部に物をぶついたり衝撃をあたえない</b> 禁止 故障の原因になります。</p>
 <p><b>本体の上に乗ったり物をのせない</b> 禁止 ケガや故障の原因になります。</p>	

## 使用上の注意

### 【内なべについて】

- 付属の専用内なべ以外は使わないでください異常加熱や異常動作の原因になります。
- 冷めたごはんを再加熱（炊飯）しないでください。故障の原因になります。
- 空炊きをしないでください。コーティングが劣化したり故障や異常動作の原因になります。
- 内なべを落したり、硬いものをぶつけないでください。破損の原因になります。
- こびりついたごはんつぶなどは取り除いてください。ふたや蒸気口などがきちんと閉まらず、吹きこぼれたりおいしく炊けなかったり、故障する原因になります。
- 内なべのフッ素コーティングは、使用にともなって消耗しはがれることがありますが、人体には無害です。
- 使用にともない、内なべが変色することがありますが、炊き上がりの性能には影響ありません。
- 内なべの破損・コーティングのはがれを防ぐために、以下のことを守ってください。
  - ・内なべが熱いうちに水を入れたりして急冷しない・空焚きしない。
  - ・白米・無洗米以外のごはんを保温しない。
  - ・白米・無洗米以外の食品を長時間入れたままにしない。
  - ・内なべの中で酢やアルカリを使用しない。
  - ・金属製のへらやスプーンなどを使用しない。
  - ・お手入れにスポンジの硬い面やたわしなどを使用しない。
  - ・食器など硬いものを入れない。
  - ・食器洗浄機や食器乾燥機に入れない。
- 内側のコーティングがはがれてきた場合は、別売品の交換用内なべをお求めください。別売品のお求めはトップバリュお客さまサービス係までお問い合わせください。
- 外側のコーティングが使用とともに剥がれる場合がありますが炊飯性能に影響ありません。

### 【音について】

炊飯中・保温中にする下記の音は、異常ではありません。

- ・「ブーン」という音（ファンの作動音）
- ・「ジー」「チリチリ」という音（IHの作動音）

### 【リチウム電池について】

- リチウム電池を内蔵していますので、差し込みプラグを抜いても現在時刻や予約時刻を表示します。
- リチウム電池は、差し込みプラグを抜いた状態で5年の寿命があります。
- リチウム電池が切れると、電源コードをコンセントに差し込んでいない時は表示が消えます。コンセントに差し込むと「0:00」が点滅します。通常の炊飯はできますが、現在時刻や予約時刻、保温経過時間の記憶は消えてしまいます。
- リチウム電池は、お客さまご自身では交換できませんので、お買い上げの販売店またはトップバリュお客さまサービス係に修理を依頼してください。（有償修理）

## 設置について

- 障害物がなく、水平な床やテーブルの上に設置してください。
- 上部に木材や貼り紙があると、腐ったりはがれる場合があるので、風通しの良いオープンスペースに設置してください。
- 直射日光やエアコン・暖房器具の温風が直接当たらないところに設置してください。
- ラジオや TV に近づけないでください。
- 同じ場所で長時間使用する場合は、本商品下部の床や周囲の壁などの汚れに注意してください。
- 壁・家具などから図に示す距離を空けてください。近すぎると、蒸気で壁や家具を傷める原因になります。また、せまい場所で使用すると、過熱・火災の原因になります。
- 風通しが良く、水などのかからないところで使用してください。
- 以下のような環境では、炊飯や調理の温度が上がらず、うまく炊飯または調理ができないことがあります。
  - ・室温が低すぎる
  - ・炊飯、調理する場所の標高が高い
  - ・水温が低すぎる
- 固い安定した台の上で使用してください。
- 蒸気が電源プラグやコンセントにあたらないところで使用してください。
- ガスコンロのそばなど、高温になる場所には設置しないでください。

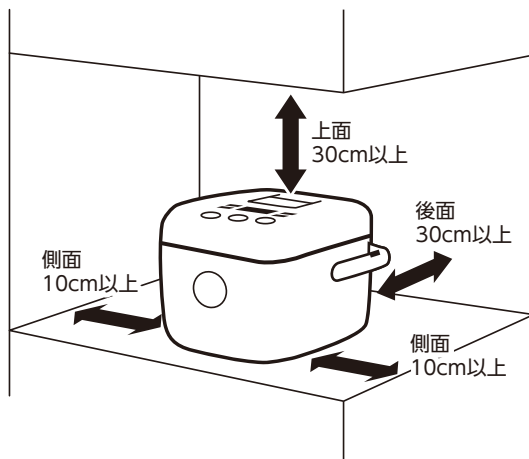

## 保管について

- 長期間使用しないときは、本体にポリ袋などをかぶせて直射日光にあたらない湿気の少ない場所で保管してください。
- 保管の前には必ずお手入れを行い、よく乾燥させてください。湿ったまま保管するとカビが発生し異臭がしたり、内部にサビが発生し故障の原因になります。

## 廃棄について

製品や梱包材の廃棄については、お住まいの自治体の取り決めにしたがって処理してください。

# 各部の名称

## ■本体

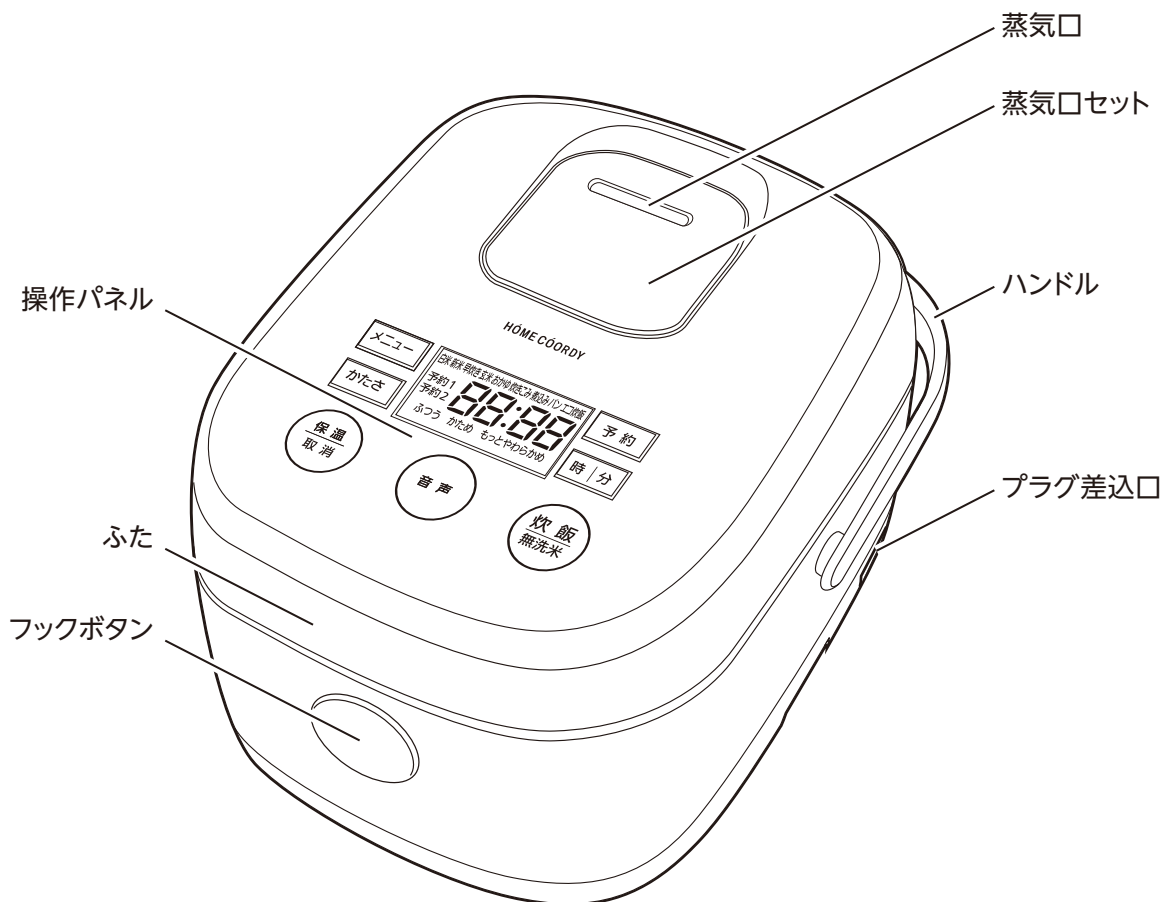

## ■付属品

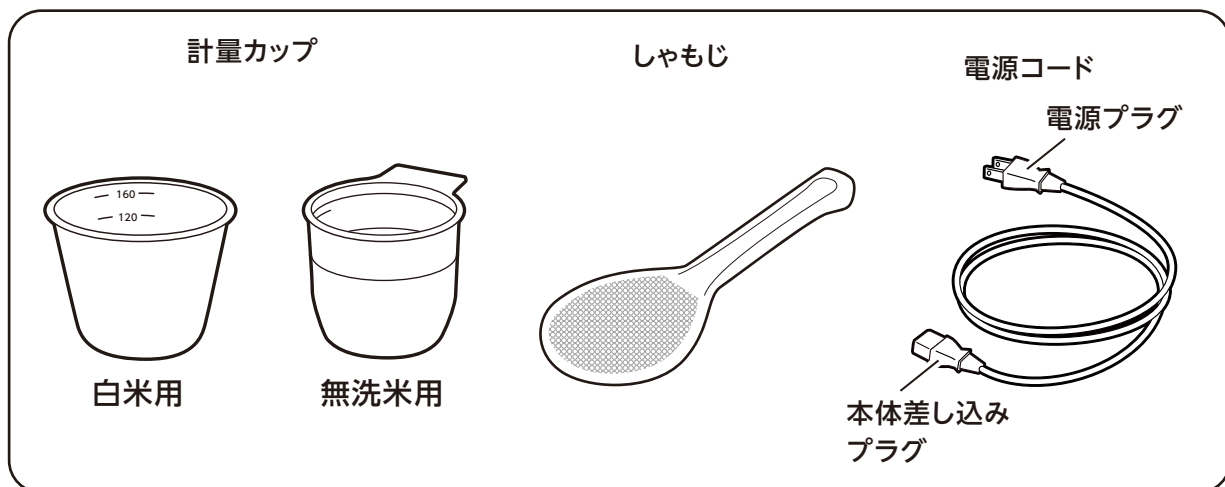



## ■内部

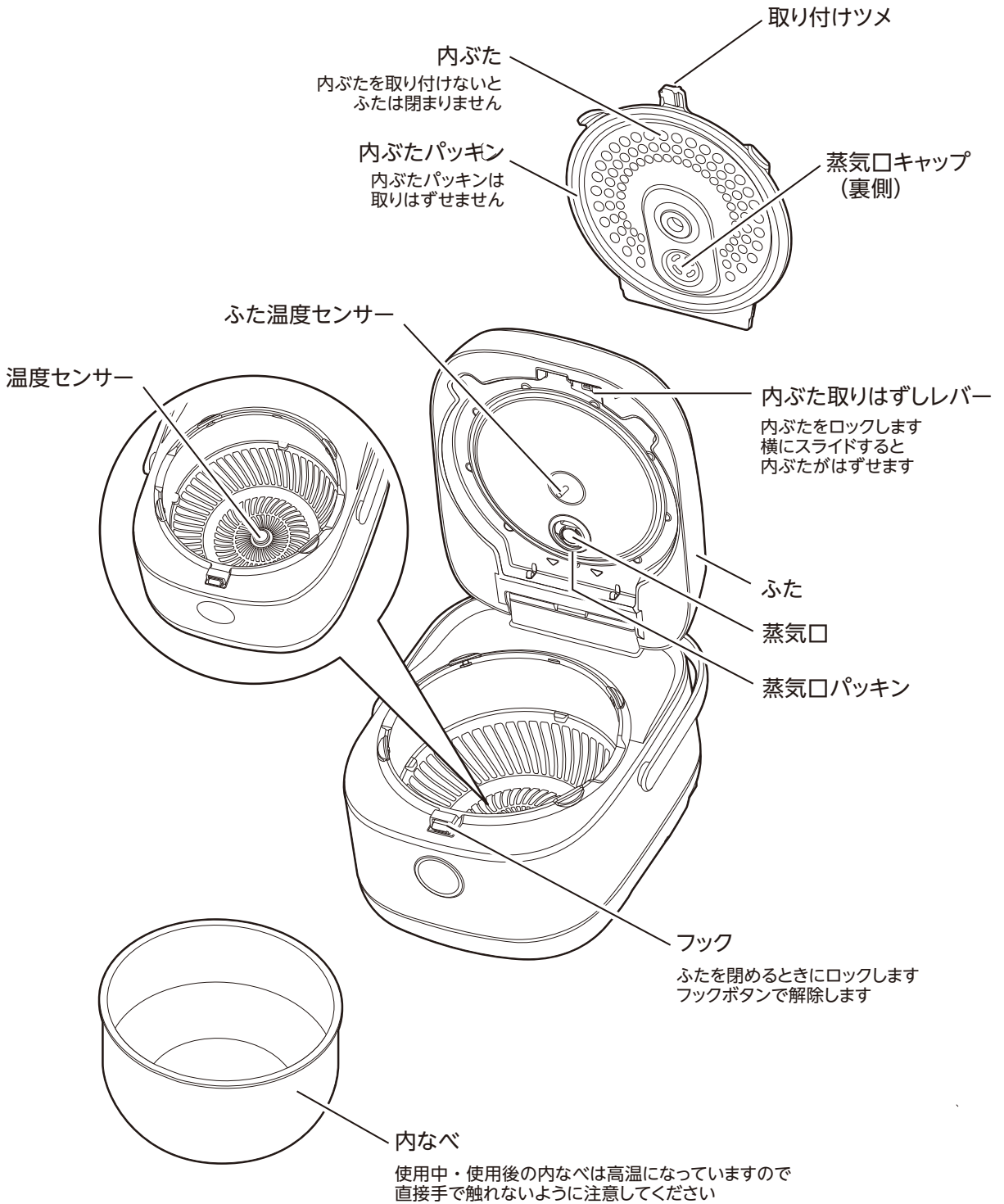



## ■操作パネル

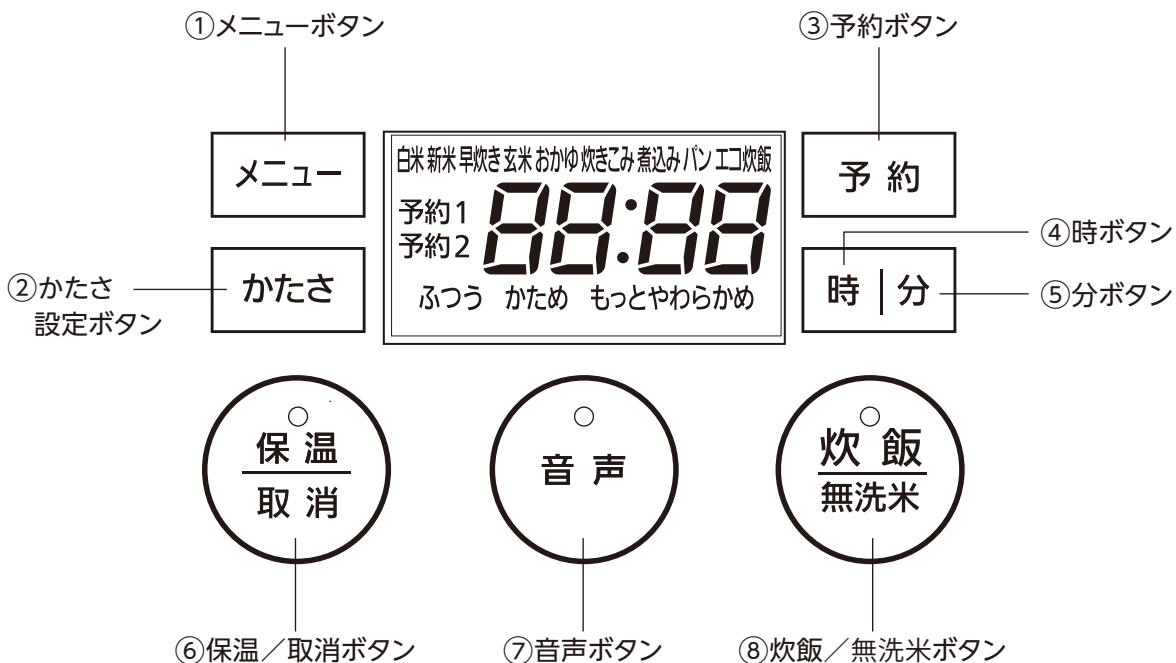

### ①メニューボタン

ボタンを押すたびにメニューが切り替わります。

### ②かたさ設定ボタン

ボタンを押すと、かたさを設定できます。

### ③予約ボタン

ボタンを押すと予約モードになります。予約は2種類の時間から選択できます。

### ④時ボタン

現在時刻や予約設定で時刻を設定します。

### ⑤分ボタン

現在時刻や予約設定で分を設定します。

### ⑥保温/取消ボタン

ごはんが炊きあがるとランプが点灯して保温になります。保温中にボタンを押すと保温が停止します。操作中にボタンを押すと操作が取り消されます。

### ⑦音声ボタン

音声のボリュームを2段階で選択します。また、ブザー報知を選択することができます。

### ⑧炊飯/無洗米ボタン

ボタンを押すと炊飯スタートします。ボタンを長押しすると無洗米を選択します。

## ⚠ 注意

操作パネルの上にものを置かないでください。反応することがあります。また、金属などを置くと操作できないことがあります。

# メニューについて

メニュー	無洗米	かたさ				予約	保温	炊飯容量 (カップ)	炊き上がり 時間の目安	説明
		かため	ふつう	やわらかめ	もっと やわらかめ					
白米	○	○	○	○	○	○	1~5.5	55~80分	白米(無洗米)を炊くときに選びます。標準の炊き方です。	
新米	○	○	○	○	○	○	1~5.5	60~80分	新米(無洗米)を炊くときに選びます。	
早炊き	—					—	○	1~5.5	30~40分	白米を早く炊きたいときに選びます。炊飯時間が短いのでかための仕上がりになります。
玄米	—					○	○	1~3	75分	玄米を炊くときに選びます。
おかゆ	—					—	—	全がゆ0.5~1.5 5分がゆ0.5	55分	おかゆを炊くときに選びます。
炊きこみ	—	—				—	—	1~3	80分	炊き込みごはんを炊くときに選びます。
煮込み	—					—	—	メニューガイド 参照	5~120分	煮込み料理を作るときに選びます。
パン	—					—	—	メニューガイド 参照	20~60分	パンを焼くときに選びます。
エコ炊飯	—					○	○	1~5.5	55分	白米(無洗米)を炊くときに選びます。少しかためになりますが、少ない消費電力で炊くことができます。

※無洗米の場合は、各メニューとも1~5分長くなります。

※早炊き、おかゆや炊き込みメニューを無洗米で炊く場合は、洗米して米に水を含ませてから炊飯してください。

## 内なべの水位線について

### ■おかゆ側

### ■玄米側

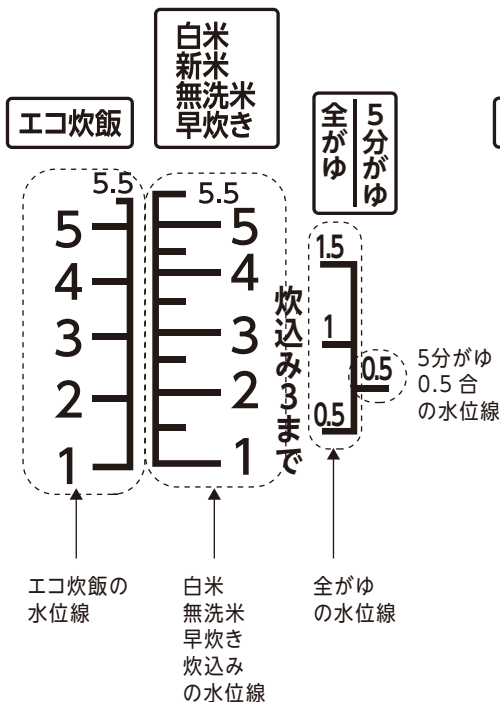

水加減する場合は、目盛りから1~3mmの範囲で水位を調整してください。  
(1mmあたり、約30mL)

※水を入れすぎると、吹きこぼれることがあります。

※5~35℃の水を使用してください。

※アルカリイオン水やミネラルウォーターなどの硬度の高い水で炊飯すると、変色したりにおいがつく場合があります。

# 音声ガイド機能とブザー報知について

●本商品にはメニュー操作や炊飯終了時、保温中など音声でお知らせする「音声ガイド機能」があります。

※音声 LED が点灯しているときに、「音声」ボタンを押すと現在の状況をお知らせします。

炊飯中…「炊飯中です。あと○分です。」(炊飯終了までの時間が確定した後は時間を案内します。)

保温中…「保温中です。ごはん約○℃です。」(保温中のごはんの温度をお知らせします。)

予約中…「予約中です。○時○分終了です。」(予約で設定した終了時間お知らせします。)

## ■報知の切り替え方

内なべをセットして電源コードを接続した状態で「音声」ボタンを長押しすると「音声 1」→「音声 2」→「音声停止しました」のように音声でお知らせしてモードを切り替えます。



モード	内容	音声 LED
音声 1	大音量で音声案内をします	点灯
音声 2	小音量で音声案内をします	点灯
ブザー	ブザー報知をします	消灯

※炊飯中・予約中・保温中は音声を切り替えることができません。

## 時刻の合わせ方

時刻がずれているときは、以下の手順で合わせてください。時刻は 24 時間表示です。

1. 内なべを本体にセットし  
ふたをして電源コードを接続する。

2. 「時」または「分」を長押しする。

時刻表示が点滅します

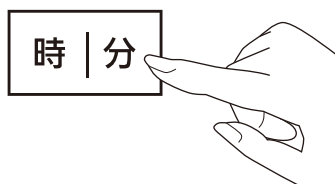

点滅

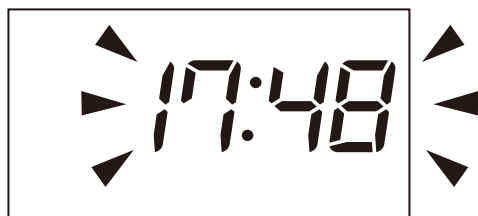

3. 「時」と「分」を押して時刻を合わせる。

時間を進める 時 | 分 分を進める



押し続けると早送りができます。



操作せずに5秒間経つと時刻表示が点灯に変わり時刻合わせが完了します。

※炊飯中・予約中・保温中は時刻合わせができません。

※時刻は室温などにより多少誤差が生じる場合があります。

# 使い方の基本

## 1. 付属の計量カップで米を計る

米の軽量は付属の計量カップを使い、すりきりで計ってください。

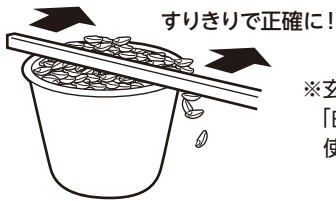

※玄米・発芽米を炊くときは「白米用」計量カップを使用してください。

### 1カップあたりの分量の目安

計量カップ	合数	容量	重量
 白米用	約 1 合	約 180mL	約 150g
 無洗米用 (緑色)	約 1 合	約 171mL	約 147g

## 2. 米を洗う

### ①すすぐ

ボウルにお米を入れて、最初はたっぷりの水を加えてさっと2~3回かき混ぜて、水を捨ててください。

### ②洗う

手の指を立てて10~15秒かけやさしく混ぜるように洗う。これを2~3回繰り返してください。



(内なべでも洗えます。)

### ③すすぐ

たっぷりの水で2~3回すすいでください。  
※冷たい水で洗米してください。お湯で洗うと米がふやけておいしく炊けない場合があります。

### ※無洗米の場合

無洗米を内なべに入れたあと、米粒が水になじむように、よくかき混ぜてください。米のでんぷん質が溶け込んでいると、水が白くにごり、そのまま炊くと焦げたり吹きこぼれたりしてうまく炊けない場合があります。1~2回水を入れ替えてすすぐことをおすすめします。水位線は白米の場合と同じです。

## 3. 水加減する

必ず平らな台の上で水加減してください。  
炊きたいメニューと合数の水位線に合わせてください。中の米は平らにならしてください。

※アルカリ度の高い水を使わないでください。黄変したりベタついたごはんになります。

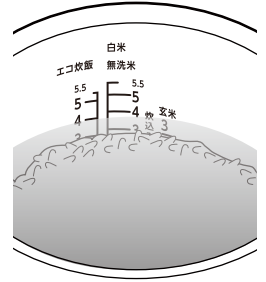

## 4. 水滴・米粒などを拭き取る

内なべの外側や、本体内側についた水滴や米粒は拭き取ってください。



## 5. 内なべを本体にセット、ふたを閉める

内ふた・蒸気口キャップがしっかり取り付けてあることを確認してください。

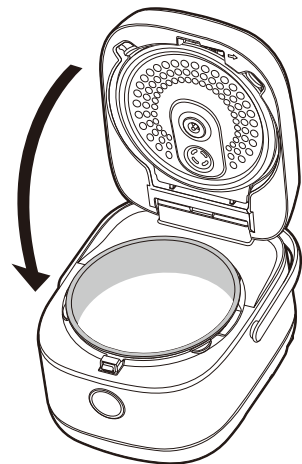

# 使い方の基本

## 6. 電源コードを接続する

差し込みプラグを本体右側の差し込みに接続し、電源プラグをコンセントに差し込んでください。

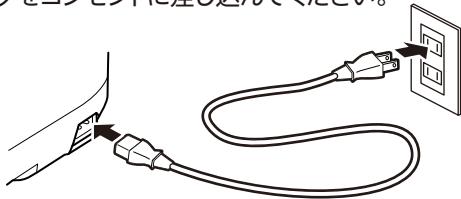

## 7. メニューボタンからメニューを選ぶ

ボタンを押すごとに「エコ炊飯」→「白米」→「新米」→「早炊き」→「玄米」→「おかゆ」→「煮込み」→「パン」の順に点滅しながら切り替わります。

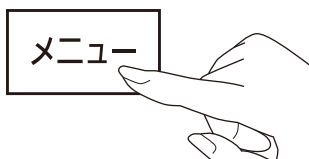

一度選んで炊飯すると、次に選び直して炊飯するまでは記憶されます。

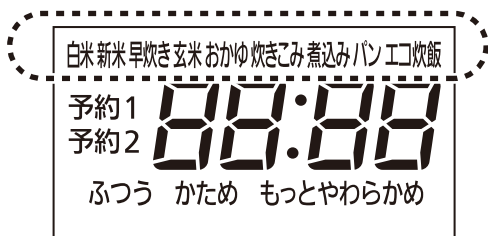

## 8. かたさを選択する

ボタンを押すごとに「ふつう」→「かため」→「やわらかめ」→「もっとやわらかめ」の順に切り替わります。

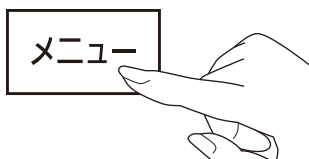

かたさ選択できるのは白米・白米(無洗米)・新米・新米(無洗米)の4つのメニューです。

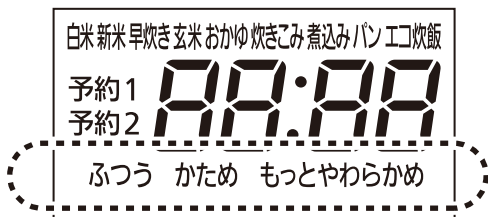

## 9. 時間を設定する

「煮込み」「パン」の場合は「時」「分」を押して調理時間を5分刻みで選択します。「時」を押すと5分増加、「分」を押すと5分減少します。

煮込みは5～120分、パンは20～60分の範囲で選択してください。

## 10. 無洗米を選択する

「炊飯／無洗米」ボタンを長押しすると無洗米コースが選択されて、炊飯／無洗米LEDが点滅します。

無洗米コースが選択できるのは、白米、新米の2つのメニューです。



## 11. 「炊飯」ボタンを押して炊飯を開始する

炊飯を開始します。炊飯／無洗米LEDが点灯し、表示部に炊きあがりまでの目安時間が表示されます。

※炊きあがりまでの時間表示はあくまで目安です。実際の炊きあがり時間は、米や水の量、水温などによって異なる場合があります。炊飯途中で目安時間を調整するため、表示時間が進んだり戻ったりする場合があります。



## 12. 炊きあがったら

自動的に保温に切り替わり、保温LEDが点灯します。すぐにごはんをほぐしてください。

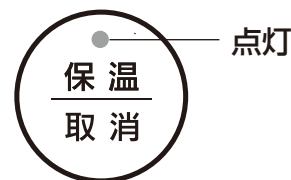

※「おかゆ」「煮込み」「炊きこみ」「パン」は自動で保温に切り替わりません。

※炊飯直後や保温中にふたを開けるとつゆが流れ落ちて、上枠や床面に流れ落ちることがありますので、よく拭き取ってください。

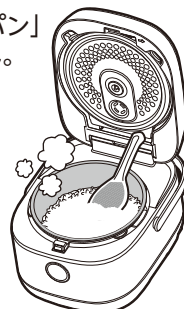

## 13. 使い終わったら

使用後は内なべにごはんが残っていない状態で、「保温／取消ボタン」を押してください。

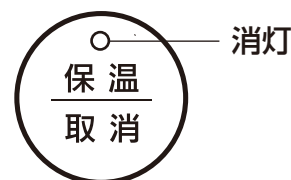

# 予約のしかた

- 予約した時刻に自動でごはんを炊き上げます。
- 2つの予約時刻「予約 1」「予約 2」から選択できます。工場出荷時は「予約 1」は 6:00「予約 2」は18:00 に設定されています。
- 予約する前に、現在時刻を合わせてください。時刻がずれていると予約した時刻に炊きあがりません。

1. 米を内なべに入れ、水加減して本体にセットし、ふたを閉める

2. 電源コードを接続し、現在時刻を確認

現在時刻が合っていないときは時刻合わせをしてください。

3. 「予約」ボタンを押す

「予約 1」→「予約 2」→解除の順で切り替わります。

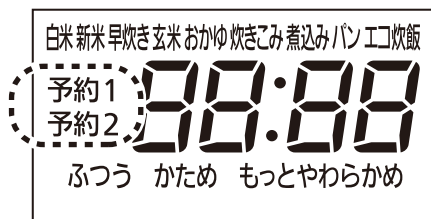
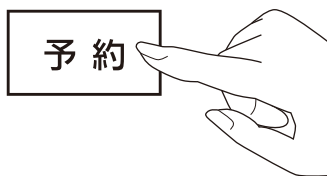

4. 「時」「分」ボタンで予約時刻を変更する

時刻を変更したいときは「時」「分」ボタンを押して5分刻みで時刻を合わせてください。

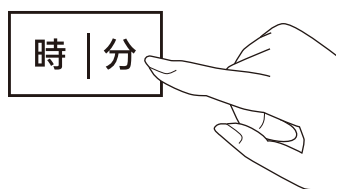

5. メニューボタンからメニューを選び、かたさを選択する

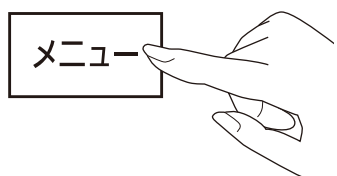

6. 炊飯ボタンを押す

予約された時刻とメニューが表示されます。炊飯を開始すると炊飯 LED が点灯します。



●注意

予約した炊きあがりまでの時間が以下の時間より短い場合はすぐに炊飯を開始します。

白米	65 分
新米	65 分
玄米	80 分
おかゆ	80 分
エコ炊飯	65 分

予約を停止するときは、「保温／取消ボタン」を押してください。

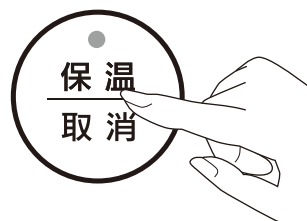

※夏場など、水温が高いときは8時間以上の予約はしないでください。(米の浸しすぎにより食味が変わったり腐敗することがあります)

※具材や調味料を加えた状態で予約はしないでください。具材が腐敗したり、調味料が沈殿してうまく炊けないことがあります。

※水温が低いときや水加減によっては予約した時刻に炊きあがらない場合があります。



# 保温について

●内なべの中で保温する場合は必ず通電して保温機能を使ってください。通電しない状態や保温を取り消した状態でごはんを保存するとニオイがしたりごはんがべちゃつくことがあります。

## ■自動保温について

炊飯が終了すると自動で保温に切り替わります。

※「煮込み」「パン」「おかゆ」「炊き込み」のときは自動で保温に切り替わりません。保温中は保温 LED が点灯します。

炊き上がったらすぐにほぐしてください。ほぐすことで余分な水分をとばし、ごはんの状態を保つことができます。保温中でも時々全体をほぐしてください。

エコ炊飯終了後の自動保温では電力消費を抑えているため、ごはんが固くなりやすい場合があります。

保温中は保温経過時間が表示されます。

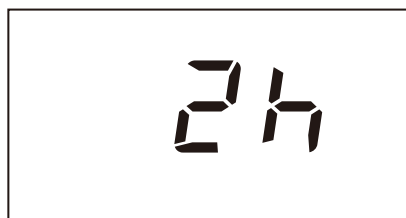

※保温2時間経過時

24 時間以上経過すると、「C7」が点滅して通電 OFF します。

## ■保温の切り替え方

保温を取り消すときは「保温／取消」ボタンを押してください。再度押すと、保温が開始されます。

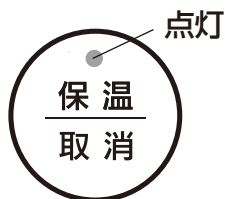
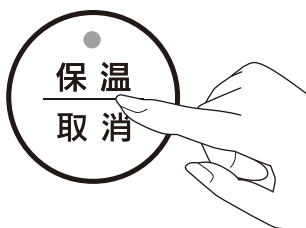

## ●注意

少量のごはんを保温するときはごはんを内なべの中央に寄せ、できるだけ早く召し上がってください。

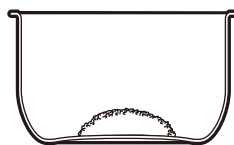

保温中に内なべを取りはずすと、保温が取り消されるので注意してください。ニオイ、パサつき、変色、腐敗の原因になるため、以下のような保温はしないでください。

- ・しゃもじを内なべに入れたままにしない。
- ・冷ごはんの保温や継ぎ足しはしない。
- ・おかゆは保温しない。
- ・炊き込みごはんや煮込み料理などは保温しない。
- ・24時間以上の保温
- ・少量の保温 (0.5 合以下)
- ・ごはんを入れたまま保温を取消して長時間放置しない。
- ・夏場や寒冷地などの厳しい温度環境での長時間保温
- ・パッキンや内ふたにごはん粒をつけたまま保温しない。



# メニューガイド

## 炊き込みごはん【メニュー：炊きこみ】



### 材料 (6人分)

白米	3カップ (450g)	しょうゆ	大さじ 1/2
鶏むね肉	50g	酒	大さじ 1
ごぼう	50g	みりん	大さじ 1/2
こんにゃく	50g	塩	大さじ 1/2
にんじん	50g	だしの素	大さじ 1/2
干しいたけ	2枚		
油揚げ	1/2枚		

### 作り方

1. 鶏むね肉は一口サイズに切る。  
ごぼうはよく洗って根元を切り、包丁の背で軽く皮をこそぎ、ささがきにして水につける。  
こんにゃくは細切りにし、さっとゆでてあく抜きをする。  
にんじんは細切り、干しいたけは水で戻したあと細切りにする。  
油揚げにはお湯をかけて湯抜きしてから細切りにする。
2. 白米を洗い、水と調味料を白米水位線 3 まで入れてかき混ぜる。  
お米の上に 1 の具材をのせる。(混ぜない)
3. 炊きこみコースを選択して、「炊飯」ボタンを押す。
4. 終了したらごはんを上下に返すようにふんわりほぐし、器に盛る。

## 赤飯【メニュー：炊き込み】



### 材料 (6人分)

もち米	3カップ (450g)
小豆	50g
ごま塩	適量

### 作り方

1. 小豆を洗ってゆでて、沸騰したら煮汁を捨てる。  
再び水を加え、指で押すとつぶれる程度まで弱火または中火でゆでる。  
ゆであがったら、煮汁は別容器に移して冷まし、小豆はザルにあげて、ぬれぶきんをかけておく。  
(煮汁は空気に触れさせると色が濃くなります)
2. もち米はにごりがなくなるまでよく洗い、ザルにあげてぬれぶきんをかけ 30 分程度水けを切る。  
内なべにもち米を入れて小豆の煮汁を白米水位線 3 まで入れ、よくかき混ぜて平らにならす。  
水位線まで煮汁が足りないときは水を加える。  
もち米の上に小豆をのせる。(混ぜない)
3. 炊き込みコースを選択して、「炊飯」ボタンを押す。
4. 終了したらごはんを上下に返すようにふんわりほぐし、器に盛り、お好みでごま塩をかける。

# メニューガイド

## 玄米まぜごはん【メニュー：玄米】



### 材料（4人分）

玄米	3カップ（450g）	ちりめんじゃこ	大さじ 4
酒	大さじ 2	白ごま	大さじ 1
しょうゆ	小さじ 1	小ねぎ	適量
こんぶだし（顆粒）	小さじ 1/3		

### 作り方

1. 玄米を洗い、水を白米水位線 3 まで入れ、調味料とこんぶだしを加えて混ぜる。
2. 玄米コースを選択して、「炊飯」ボタンを押す。
3. 終了したら、ちりめんじゃこと白ごまを加えかき混ぜる。
4. 器に盛り、小ねぎを散らす。

### ●注意

玄米はやや強めにとぐのがコツです。

玄米は 1 時間ほど浸水させると、やわらかく炊きあがります。

## 七草がゆ【メニュー：おかゆ】



### 材料（4人分）

白米	1 カップ（150g）
七草	各適量
（せり・なずな・ごぎょう・はこべら・ほとけのざ・すずな・すずしろ）	
塩	小さじ 1/3

### 作り方

1. 白米を洗い、全がゆの目盛 1 まで水を入れる。
2. おかゆコースを選択して、「炊飯」ボタンを押す。
3. 七草は 100g 程度をさつとゆでて水にさらし、かたく絞って小口切りにしておく。
4. 終了したら、3 と塩を加えて軽く混ぜる。

### ●注意

七草や味付けは、炊きあがってから入れてください。吹きこぼれや蒸気口の詰まりの原因になります。

おかゆは自動保温になりません。早めに取り出して召し上がってください。

ごはんからのおかゆはできません。また、玄米などは使用しないで、白米を使用してください。

## クリームシチュー【メニュー：煮込み】



### 材料（4人分）

鶏もも肉	200g	水	300mL
じゃがいも	中1個	牛乳	100mL
にんじん	50g	固形ルー	4皿分
たまねぎ	中1個	ブロッコリー	適量

### 作り方

1. 鶏もも肉は一口大に切る。
2. じゃがいも、にんじん、たまねぎは5mm幅に切る。
3. 内なべに具材と水、牛乳を入れる。
4. 煮込みコースを選択して、時間を50分にセットし、「炊飯」ボタンを押す。
5. ブロッコリーは小房に分けて、熱湯に塩をいれた中でさっとゆでる。
6. 終了後、ブロッコリーと、固形ルーを加えよく混ぜる。

# メニューガイド

## パン【メニュー：パン】



材料			
強力粉	300g	水	200mL
スキムミルク	大さじ 1	サラダ油	少量
バター	10g		
ドライイースト	小さじ 1		
砂糖	大さじ 2		
塩	6g		

### 作り方

1. ボウルに強力粉、スキムミルク、砂糖、塩、ドライイーストを入れ、泡立て器でかき混ぜる。
2. かき混ぜながら水を加えて、バターを入れさらにかき混ぜる。  
(バターはレンジで加熱してやわらかくしておく)
3. ラップをかけて10分休ませたあと、生地を取り出して5分ほどよくこねる。  
(生地がまとまりにくい場合は、強力粉を少量追加してください)
4. 内なべに薄くサラダ油を塗っておき、生地を中央に入れ、ふたをし、「保温」ボタンを押して10分間保温する。
5. 保温終了したあと、50～60分ほど予熱であたため、生地が2倍ほどの大きさになるまで発酵させる。  
強力粉をつけた指で押して、指穴がそのまま残ればOKです。
6. ふたをしてパンメニューを選択し、時間を50分にセットして「炊飯」ボタンを押す。  
終了したら、竹串を刺して生地がつかないか確認する。  
竹串に生地がつく場合は追い焼き時間を追加してください。
7. 終了したらすぐにパンを取り出し、逆さにして粗熱を取ってください。

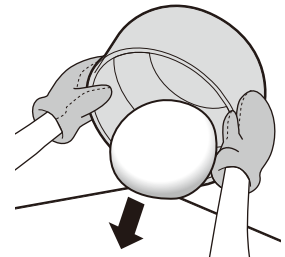
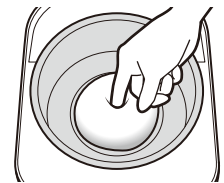
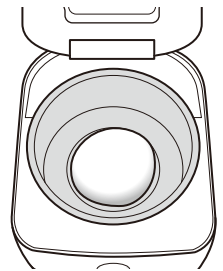

### ●注意

パンの仕上がりは、季節や湿度、室温などの影響を受けます。  
パンを取り出すときはミトンなどを使用してください。  
粗熱が取れたらラップをして保存してください。

### ●パンをトーストする場合

パンが冷めたら1cm厚に切ってオーブントースターで焼いてください。  
サクッとした食感になりおいしくいただけます。



# お手入れについて

## 警告

- お手入れの際は、必ず電源プラグをコンセントから抜いてから行ってください。
- 使用直後はヒーター部が熱くなっています。時間をおいて冷めたことを確認してからお手入れを行ってください。

## 注意

- ベンジン、シンナー、みがき粉、研磨剤入り洗剤、漂白剤、ナイロンや金属製のたわしは使わないでください。
- 食器洗浄乾燥機や食器乾燥機は使わないでください。部品の変形や故障の原因になります。

### ■本体

#### ●本体の内側

内なべや内ふたをはずして、水でぬらしてよく絞ったふきんで拭く。こびりつきなどがある場合は取り除いてください。

#### ●ふたの内側

おねばやごはん粒などを水でぬらしてよく絞ったふきんで拭きとる。

#### ●センサー部

ふた温度センサーや温度センサーにごはん粒などの異物がついていると、正確に温度が計測できなくなり誤動作の原因になります。必ずきれいに使用してください。

#### ●フックやフックボタン

周りにごはん粒などの異物が詰まっているときは必ず取り除いてください。ふたが開かなくなるおそれがあります。

#### ●吸気口・排気口（本体底面）

掃除機でほこりを吸いとってください。ほこりが付着したまま使用すると本体内部の温度が上昇して故障の原因になります。

※二オイが気になるときは

1. 内なべの白米 3 合まで水を入れる。
2. メニューで煮込みを選択し、時間を40分で設定する。
3. 「炊飯」ボタンを押し、調理が開始される。
4. 調理が終了したら、充分冷やしてからお手入れする。

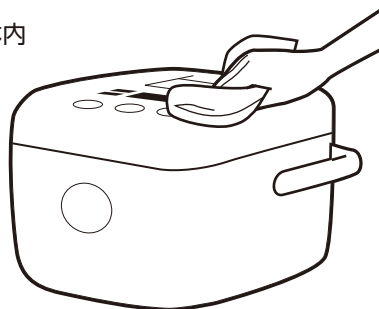
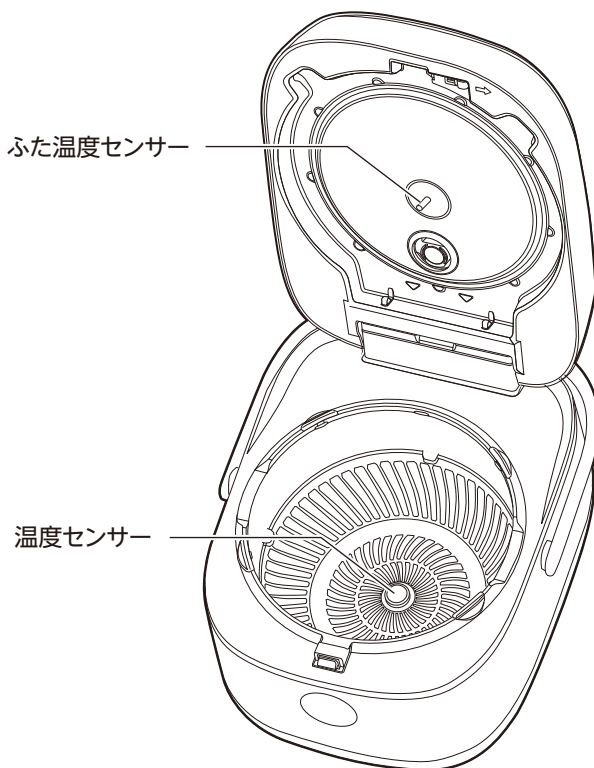



# お手入れについて

## ■内ぶたセット

内ぶた取りはずしレバーをスライドさせて取りはずしてください。

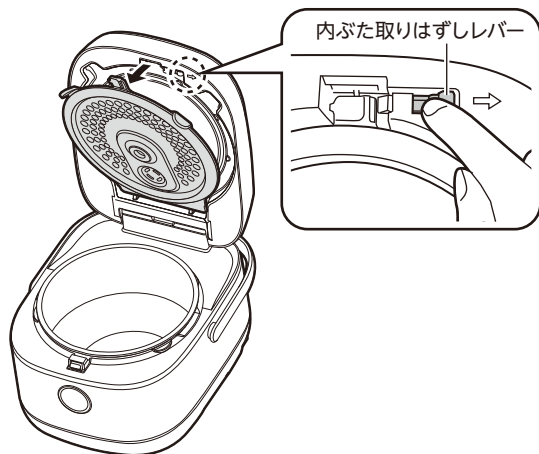

内ぶたセットはお湯又は水に浸して柔らかいスポンジなどで洗い水分をよく拭き取ってください。

ごはん粒などがついていたら、蒸気もれしたり、ごはんが乾燥するおそれがあります。

※内ぶたセットはご使用後は必ず毎回お手入れしてください。汚れや水分が残ったまま放置すると変色やサビの原因になります。

取り付ける際は、下図のようにはめ込んで、内ぶた取りはずしレバーがカチッと音がするまで押し込んでください。

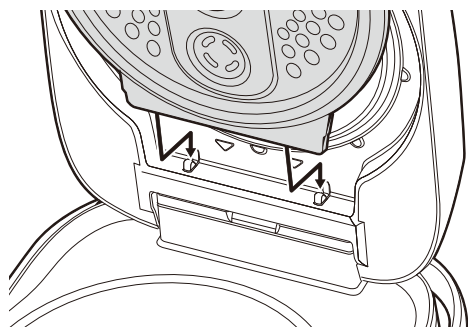

## ■蒸気口セット

ふたのくぼみに指を入れ、引き上げてはずしてください。

※蒸気口セットの中に水分が残っている場合は水が垂れる場合があります。



はずした蒸気口セットは、下図のように裏返してバックルを開けて分解してください。

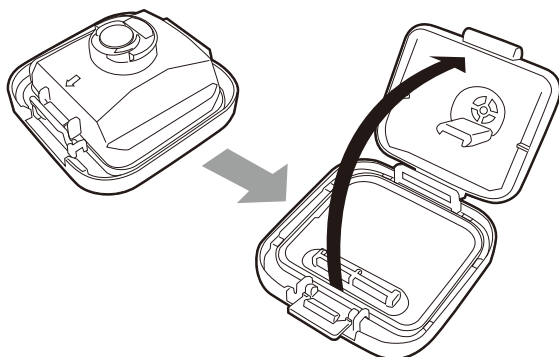

蒸気口セットの外側・内側は水で流し洗いし、水分をよく拭き取ってください。

内部におねばや米粒があるときは、竹ぐしや綿棒などでいねいに取り除いてください。



## ■内なべ、しゃもじ、計量カップ

食器用中性洗剤と柔らかいスポンジなどで洗ってください。内なべの取り扱いには注意してください。(P5 参照)

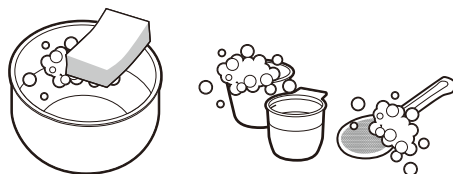

# うまく炊けない・おいしくないと思ったら

炊飯ができなかった	途中で電源プラグが抜けた 停電があった	炊飯途中で電源が切れてしばらく経つと、炊飯が正しく終了しません。
<ul style="list-style-type: none"> <li>・ごはんがきちんと炊けない</li> <li>・ごはんがかたい</li> <li>・ごはんがやわらかい</li> <li>・調理がうまくできない</li> <li>・ごはんが焦げる</li> </ul>	<ul style="list-style-type: none"> <li>米の量が正しくない</li> <li>水の量が正しくない</li> <li>メニュー選択を間違えた</li> <li>かたさ選択を間違えた</li> <li>エコ炊飯・早炊きで炊飯した</li> <li>吸水済の米を炊いた</li> <li>麦飯、雑穀米を炊いた</li> <li>調理時間を間違えた(煮込み・パン)</li> <li>炊きあがった後によくほぐさなかった</li> <li>内ぶたや蒸気口が正しくついていない</li> <li>内なべと本体やセンサーの間に異物が付着している</li> <li>内なべが変形している</li> <li>標高が高い場所で使用している</li> <li>本体ヒーター部が熱い状態で炊飯した</li> <li>お湯を入れて炊飯した</li> </ul>	<ul style="list-style-type: none"> <li>付属の計量カップを使い、すりきりで量ってください。</li> <li>内なべの目盛に合わせてください。うまく炊けない場合はメニューでかたさを調整してください。</li> <li>正しいメニュー選択をしてください。</li> <li>白米・新米メニューでは、かたさを選択できません。ご希望のかたさを選択してください。</li> <li>かための仕上がりになることがあります。通常メニューで炊飯し、かたさを調整してください。</li> <li>白米・新米メニューでは、炊飯中に吸水させるので、あらかじめ吸水させる必要はありません。</li> <li>麦や雑穀の量が多すぎると炊き上がりに影響する場合がありますので、量を調整してください。</li> <li>材料や大きさによって調理時間を調整してください。</li> <li>炊飯が終了したらすぐにごはんをほぐしてください。</li> <li>内ぶた、蒸気口を正しく取り付けてください。</li> <li>異物を取り除いてください。</li> <li>内なべが変形していると、温度センサーが正しく検知できなくなります。内なべを交換してください。</li> <li>標高が高いと水の沸点が下がるため、正しく炊けない場合があります。</li> <li>本体が冷えてから炊飯してください</li> <li>内なべには冷たい水を入れて炊飯してください</li> </ul>
保温したごはんがかたくなった	少量のごはんを保温した	少量のごはんを保温するときは中央に寄せてください。また、少量のごはんは乾燥しやすくなりますので、保温を停止しラップなどに包んで冷蔵庫または冷凍庫で保存してください。
保温したごはんが黄ばんだりおう	<ul style="list-style-type: none"> <li>長時間保温をしている</li> <li>ミネラルウォーターなどの硬度の高い水で炊飯した</li> </ul>	<ul style="list-style-type: none"> <li>長時間保温すると、ごはんの水分が蒸発して固くなったり、なべ内のつゆがごはんに着着してふやけておいしくなくなります。残ったごはんは保温を停止しラップなどに包んで冷蔵庫または冷凍庫で保存してください。</li> <li>ミネラルウォーターなどの硬度の高い水は使用しないでください。</li> </ul>



# 故障かなと思ったら

ボタンを押しても作動しない	電源プラグが抜けている 本体差し込みプラグが本体に差し込まれていない	電源コードをコンセントに差し込んでください。 本体差し込みプラグを本体に差し込んでください。
無洗米を選択できない		無洗米は、「炊飯 / 無洗米」ボタンを長押ししてください。
時刻設定ができない	炊飯中・予約中・保温中は時刻設定ができない 電源プラグが抜けている 本体差し込みプラグが本体に差し込まれていない	炊飯中・予約中・保温中以外の時に時刻設定を行ってください。 電源プラグをコンセントに差し込んでください。 本体差し込みプラグを本体に差し込んでください。
予約設定ができない	現在の時刻が正しくセットされていますか？ 「早炊き」「炊きこみ」「煮込み」「パン」を選択していませんか？ 予約時間が炊き上がり時間の目安より短くなっていませんか？	時刻を正しくセットしてください。 「早炊き」「炊きこみ」「煮込み」「パン」では予約ができません。 通常の炊飯を行ってください。
予約時間にごはんが炊けなかった	途中で電源プラグが抜けた 途中で本体差し込みプラグが抜けた 「炊飯 / 無洗米」ボタンを押してスタートさせましたか？ 現在の時刻が正しくセットされていますか？	電源プラグをコンセントに差し込んでください。 本体差し込みプラグを本体に差し込んでください。予約中に抜かないようにしてください。 「炊飯 / 無洗米」ボタンを押さないと、予約は完了しません。 時刻を正しくセットしてください。
保温できない	24 時間以上保温を続けている	保温時間が 24 時間以上経過すると、表示が「C7」となり通電を OFF します。
保温 LED が点滅している	「おかゆ」「パン」「煮込み」メニューで調理が終了した	「おかゆ」「パン」「煮込み」メニューでは、終了後に自動保温にはなりません。取消キーを押して保温 LED を消灯してください。そのままにしておくとおかゆがノリ状になったりケーキがべたつきますのでお早めにお召し上がりください。
本体とふたの間から蒸気が漏れる	ふたが確実に閉まっていない 内ふたが正しく取り付けられていない 内ふたパッキンが変形している パッキンの使用期間が 1 年以上経過した	ふたを確実に取り付けてください。 内ふたパッキンを確実に取り付けてください。 使用を停止しお客様サービス係へご連絡ください。 パッキンは消耗品です。安全にご使用いただくため 1 年に 1 回は新しい内ふたに交換してください。 ※内ふたパッキンは取りはずせません。(P.8)

# 故障かなと思ったら

蒸気口から蒸気やおねばが大量に噴き出す	炊飯において、洗米が充分ではなかった	ぬかが残っていると炊飯中に泡が発生しやすくなります。正しく洗米してください。
	無洗米で炊飯した	無洗米は洗米不要ですが、かき混ぜて米と水をよくなじませてください。水が白く濁る場合は1~2回水を入れ替えてすすいでください。
	材料や水量が多すぎる	材料・水の量は指定通りに入れて下さい。内なべの目盛以上の材料を入れないでください。
	調理に適さない材料を入れた	調理中に発泡するものや粘性のある材料を入れないでください。カレーやシチューのルーは加圧中には入れず、調理終了後に入れて予熱で溶かすようにしてください。
	食材が蒸気口に詰まった	みじん切りや干切りなど、細かすぎる材料を入れると詰まる原因になります。
つゆがヒンジ部にたまる	本体後ろのヒンジ部に つゆがたまりやすい	炊飯時や保温中に発生した蒸気が水になってたまる場合がありますが故障ではありません。乾いた布で拭き取ってください。
本体内に水や材料が入ってしまった		故障の原因になるので、使用を停止してお客様サービス係へ連絡してください。
表示部が曇る	内なべと本体の間に水分が入って蒸気が発生した	内なべをセットする前に、内なべの外側や本体内側の水滴を拭き取ってください。
	本体内部と室温の温度差により、一時的に曇っている	使用にともなって次第に曇りはなくなります。
樹脂などのニオイがする	使い始めのニオイ	使用初期は樹脂臭がする場合がありますが、使用とともににおいは少なくなります。
ふたが閉じない	内ふたが取り付けられていない	内ふたを取り付けてください。
炊飯中にふたが開く	内ふたパッキンやフック付近にごはん粒などが付着したり汚れている	きれいに取り除いてください。

# エラー表示について

画面表示	異常の内容	原因	処置について
E1	温度センサー異常	センサーの断線	使用を停止し、お客様サービス係へ連絡してください。
E2		センサーのショート	
E3	IGBT センサー異常	IGBT センサーの断線	
E4		IGBT センサーのショート	
E5	ふた温度センサー異常	ふた温度センサーの断線	
E6		ふた温度センサーのショート	
E7	IGBT 高温異常	IGBT 回路部温度が異常に上昇	
EU	通信異常	操作基板と電源基板の通信異常	
C4	内なべ無し検知	内なべがセットされていない	内なべを本体にセットしてください。
C5	炊飯時温度センサー高温異常	炊飯中の内なべ温度が異常に上昇	本体や内なべのお手入れを実施してください。
C6	保温時温度センサー高温異常	調理量が少なく加熱が適正ではない	
C7	保温24時間以上経過	保温時間が24時間以上経過した	ごはんを取り出し、お手入れを実施してください。

※エラー表示が出た時は、「保温／取消」ボタンを押して表示を消してください。

炊飯や保温中で内部が高温になっています。あわててふたを開けたり部品を取り出さないでください。

# 仕様

品番	HC-RJ101-WH	
種類	IH 炊飯器	
定格電圧	AC100V	
定格周波数	50/60Hz	
定格消費電力（炊飯時）	1130W（底 IH ヒーター 1100W、ふたヒーター 30W）	
最大炊飯容量	1.0L	
区分名	B	
蒸発水量	46.6g	
年間消費電力量	87.3kWh 年	
1 回あたりの炊飯時消費電力量	172.4Wh	
1 時間あたりの保温時消費電力量	16.7Wh	
1 時間当たりのタイマー予約時消費電力量	0.72Wh	
1 時間当たりの待機時消費電力量	0.72Wh	
炊飯容量	エコ炊飯	0.18 ～ 1.0L（1 ～ 5.5 合）
	白米	0.18 ～ 1.0L（1 ～ 5.5 合）
	新米	0.18 ～ 1.0L（1 ～ 5.5 合）
	早炊き	0.18 ～ 1.0L（1 ～ 5.5 合）
	玄米	0.18 ～ 0.54L（1 ～ 3 合）
	おかゆ	全がゆ：0.09 ～ 0.27L（0.5 ～ 1.5 合） 5分がゆ：0.09L（0.5 合）
	炊きこみ	0.18 ～ 0.54L（1 ～ 3 合）
製品寸法	幅262mm× 奥行329mm× 高さ225mm	
製品質量	4.4kg（電源コード含まず）	
電源コード長さ	1.0m	
付属品	計量カップ（白米用・無洗米用） 電源コード・しゃもじ	

※商品の仕様は予告なく変更することがあります。

※室温環境により消費電力量は変化する場合があります。

※電気ジャー炊飯器の家庭用品品質表示法に基づく省エネ関連表示です。

※年間消費電力量は、省エネ法・特定機器「電気ジャー炊飯器」の測定方法による数値です。

※蒸発水量は、1回あたりの炊飯時に炊飯器機体外へ放出した水の質量であり、省エネ法の目標基準値を算出するために用いる数値です。

※1回あたりの炊飯時消費電力量は「エコ炊飯」メニュー、1時間あたりの保温時消費電力量は「エコ炊飯時」の電力量です。

※特定地域（高い山・厳寒地）においては、所定の性能を満足できない場合があります。

## アフターサービス（必ずお読みください）

### 1. 保証書の内容のご確認と保管について。

この商品には保証書がついています。保証書はお買い上げの販売店にて販売店名・お買い上げ日などの記入をご確認の上、内容をよくお読みになり大切に保管してください。

### 2. 保証期間はお買い上げの日から1年間です。

保証期間中でも有料になることがありますので、保証書をよくお読みください。

### 3. 保証期間後に修理を依頼される場合は…

お買い上げの販売店にご相談ください。修理すれば使用できる製品については、ご要望により有料で修理いたします。

### 4. 補修用性能部品の保有期間は製造打ち切り後6年間です。

補修用性能部品とは、その製品の機能を維持するために必要な部品です。

### 5. 修理依頼、消耗品のご購入は、お買い上げの販売店、または「トップバリュお客さまサービス係」にご相談ください。修理品は、持ち込み修理となります。

### 6. ご使用中に普段と変わった状態になりましたら、ただちにご使用を中止して、点検・修理をお買い上げの販売店、または「トップバリュお客さまサービス係」にご相談ください。

### 7. アフターサービスについてわからないことは…

アフターサービスについてご不明な場合は、本書に記載の「トップバリュお客さまサービス係」にお問い合わせください。

商品の譲渡・リサイクル品については、保証適用を受けられない場合があります。ご注意ください。



# IH 炊飯器 5.5 合 保証書

持込修理

品番	HC-RJ101-WH		
※お買い上げ日	年 月 日	保証期間	本体 1 年
※お客さま	ご住所 ご芳名	様 電話 ( )	—
※販売店	住所 店名	電話 ( )	—

※印欄に記入のない場合は無効になりますので必ずご確認ください。

本書は、本書記載内容で無料修理を行うことをお約束するものです。お買い上げの日から上記期間中に故障が発生した場合は本書をご提示のうえ、お買い上げの店に修理をご依頼ください。

〈無料修理規定〉

- 取扱説明書、本体貼付ラベル等の注意書に従った正常な使用状態で故障した場合には、お買い上げの店で無料修理いたします。
- 保証期間内に故障して無料修理を受ける場合には、商品と本書をご持参・ご提示のうえ、お買い上げの店にご依頼ください。
- ご転居の場合は事前にお買い上げの店にご相談ください。
- ご贈答品等で本保証書に記入してある販売店に修理がご依頼できない場合には、下記のトップバリュお客さまサービス係にご相談ください。
- 保証期間内でも次の場合には有料修理になります。
  - (イ) 使用上の誤り及び不当な修理や改造による故障及び損傷。
  - (ロ) 落下等による故障及び損傷。
  - (ハ) 火災、地震、水害、落雷、その他の天災地変、公害や異常電圧による故障及び損傷。
  - (ニ) 一般家庭用以外（例えば、業務用の長時間使用、車両、船舶への搭載）に使用された場合の故障及び損傷。
  - (ホ) 本書の提示がない場合。
  - (ヘ) 本書にお買い上げ年月日、お客さま名、販売店名の記入のない場合、あるいは字句を書き替えられた場合。
- 本書は日本国内においてのみ有効です。This warranty is valid only in Japan.
- 本書再発行はいたしませんので紛失しないよう大切に保存してください。

修理メモ

※この保証書は本書に表示した期間、条件のもとにおいて無料修理をお約束するものです。したがってこの保証書によってお客さまの法律上の権利を制限するものではありませんので、保証期間経過後の修理等についてご不明の場合は、お買い上げの店または下記のトップバリュお客さまサービス係にご相談ください。

※保証期間経過後の修理、補修用性能部品の保有期間について詳しくは「アフターサービス」をご覧ください。

愛情点検

●長年ご使用の「IH 炊飯器」の点検を！



このような症状はありませんか？

- 電源コード・プラグが異常に熱い。
- コードを動かすと通電したり、しなかったりする。
- 異常な音や焦くさいニオイがする。
- 内なべが変形している。
- その他異常や故障がある。。

ご使用中止

事故の防止のため、電源プラグを抜き、必ずお買い上げの店に点検（有料）を相談してください。

●中国製

販売者 **イオン株式会社**

〒261-8515 千葉県千葉市美浜区中瀬1-5-1

●トップバリュお客さまサービス係

TEL.0120-30-1580(10~17時:日曜日は除く)